



Ochranná síť MASTER na trampolíny 300 x 210 cm MASOCHS300-210



Návod k použití

Děkujeme vám za zakoupení našeho výrobku

Dohled dospělé osoby:

- Vyžaduje montáž dospělé osoby
- U dětí používajících trampolínu s ochrannou sítí je nutný dohled dospělé osoby.

Chraňte děti:

- Zabraňte pádu a uškrcení
- Vycházejte pouze otvorem v síti a buďte přítom opatrní.
- Pomozte malým dětem při vstupu a výstupu z bezpečnostní sítě.

1. Balení obsahuje:

Č.	Popis	Množství
1	Pozinkovaná tyč (s dlouhou pěnovkou)	8
2	Pozinkovaná tyč (s krátkou pěnovkou)	8
3	ocelový upínák	16
4	Set šroubů	16
5	Síť	1
6	Vymezovač	16
7	Kryt tyče	8
8	Krytka	8
9	Bezpečnostní matice	16
10	Klíč	1

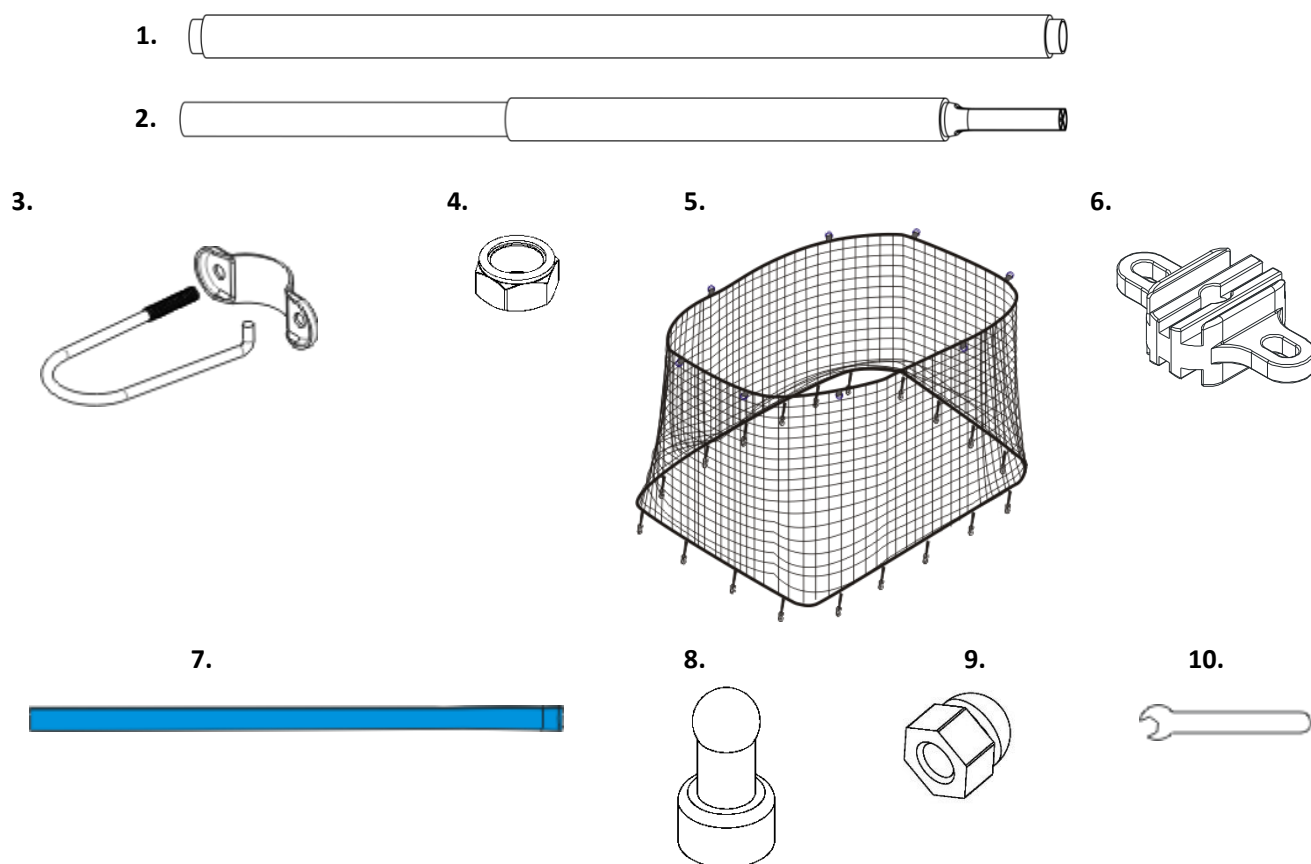
2. Nákres částí:

UPOZORNĚNÍ: PŘEČTĚTE SI A NÁSLEDUJTE POKYNY PŘED SLOŽENÍM A POUŽÍVÁNÍM VÝROBKU.

Složení výrobku**KROK 1**

Připevněte 2 části tyčí jak je ukázáno na obrázku 1. Připevněte krytku na konec tyče.

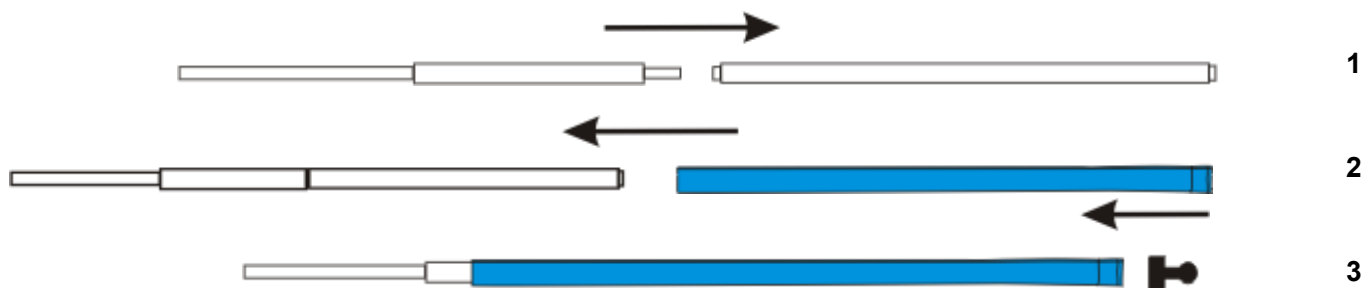
**KROK 2:**

POMOCÍ OCELOVÉHO UPÍNÁKU PŘIPEVNĚTE TYČE K ZÁKLADNĚ TRAMPOLÍNY. JAKMILE BUDETE MÍT VŠECHNY TYČE, MĚLO BY TO VYPADAT JAKO NA OBRÁZKU Č. 4.

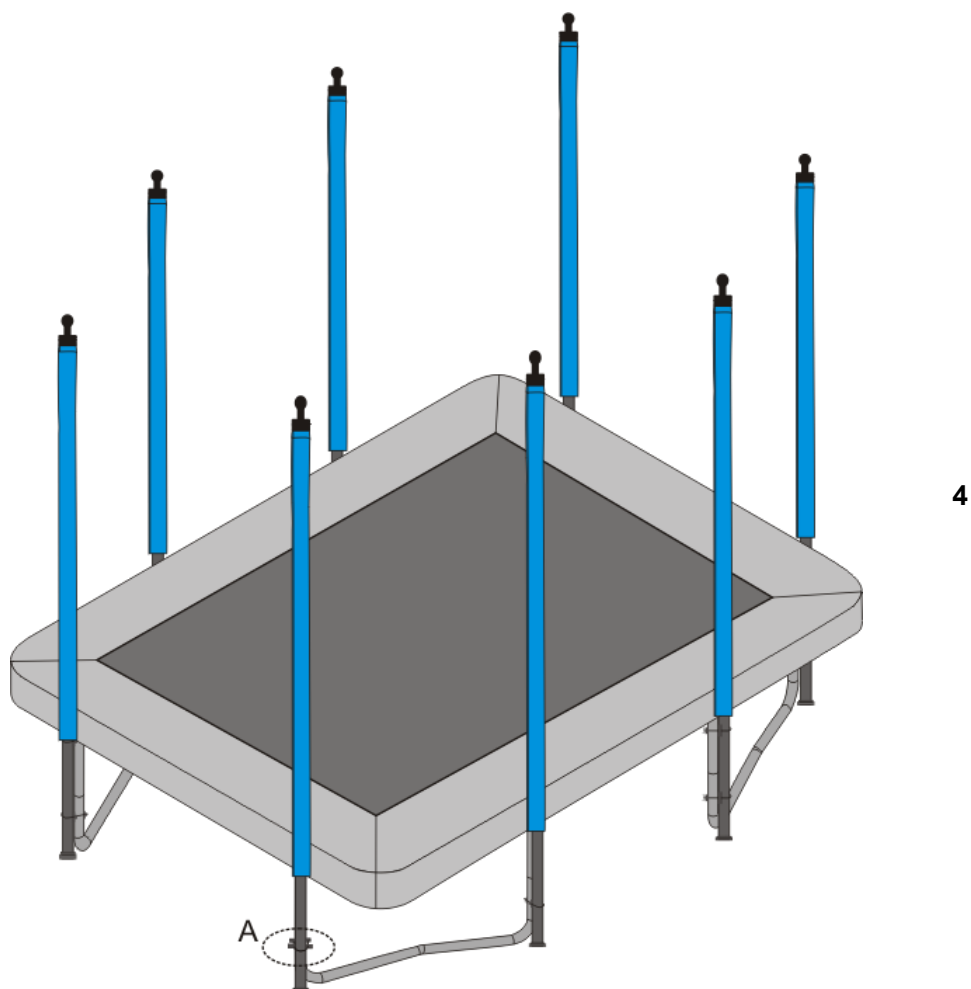

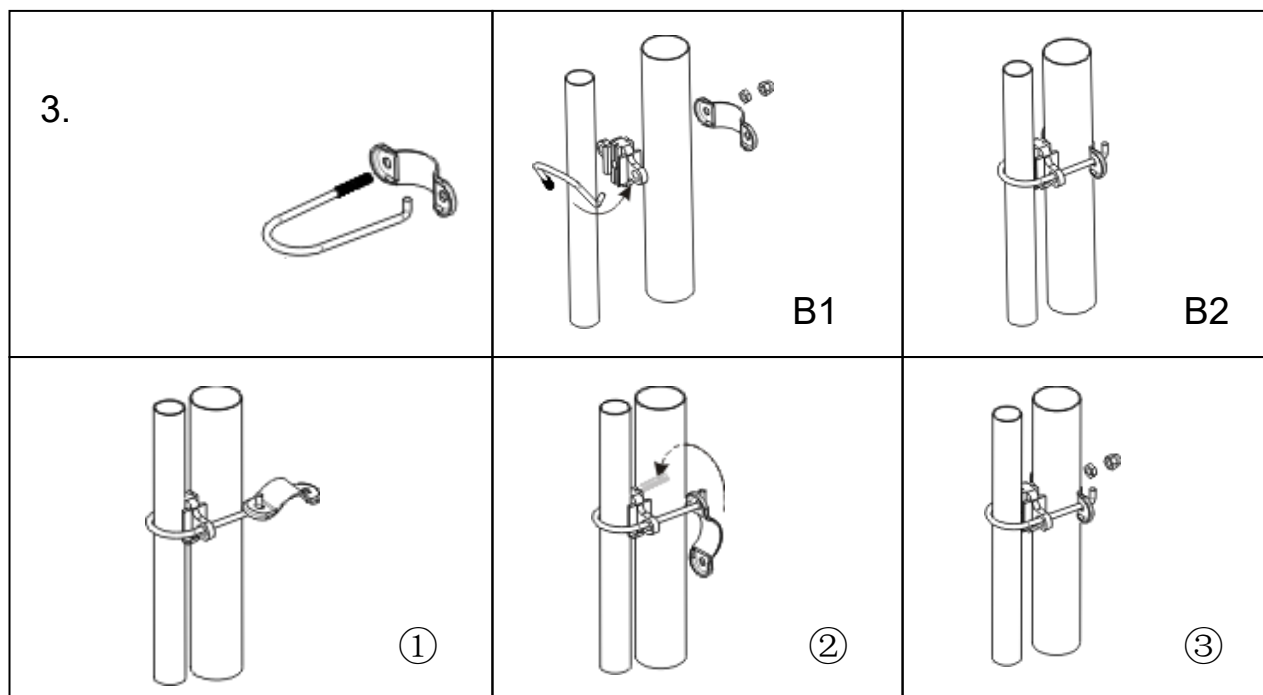

Velmi důležité, přečtěte si před montáží ocelového upínáku:

Nakloňte šroub ve tvaru U a protáhněte skrz otvory v plastovém vymezení. Protáhněte hákovou stranu jedním otvorem v ocelovém plechu a otočte plech tak, aby druhý otvor plechu prostrčil U šroub. Viz obrázek 1,2 a 3.

Po sestavení můžete zjistit, že upínák je nahnutý, to neovlivní správnou funkci.

Šrouby musí být z vnitřní strany ze spodu trampolíny. Svorky mohou být umístěny pouze na nohy trampolíny, ne na T část!

KROK 3

Roztáhněte síť (5). Najděte panel s otvorem a zarovnejte síť podle toho, kde byste chtěli vstup na trampolínu. Okraj s předšitým poutkem na zavěšení je v horní části sítě a bude se zahákovat na vrchní část tyče. (Viz B)

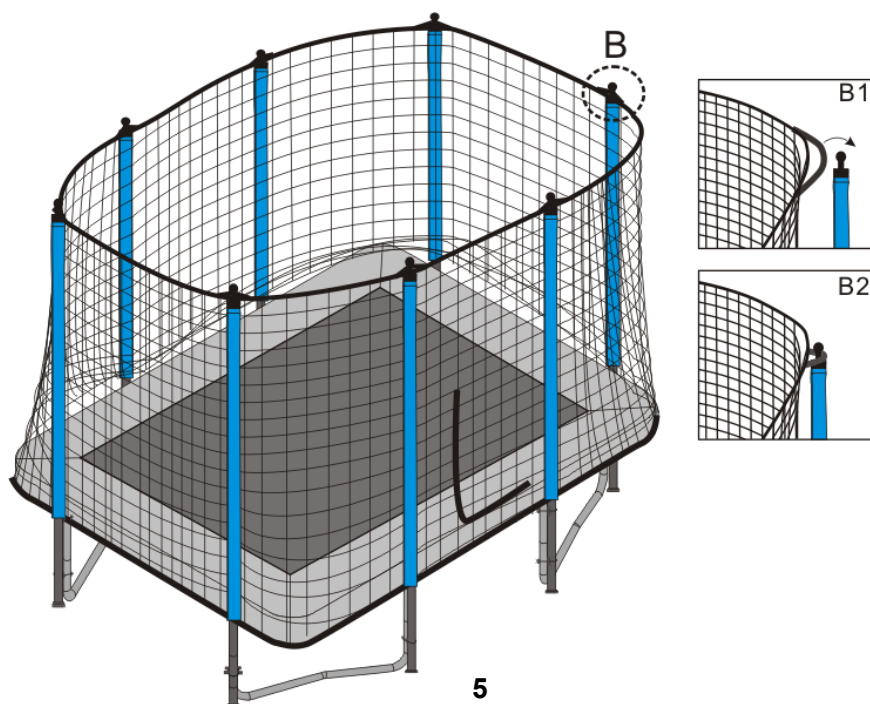

KROK 4:

Zahákněte spodní část sítě viz obrázek.

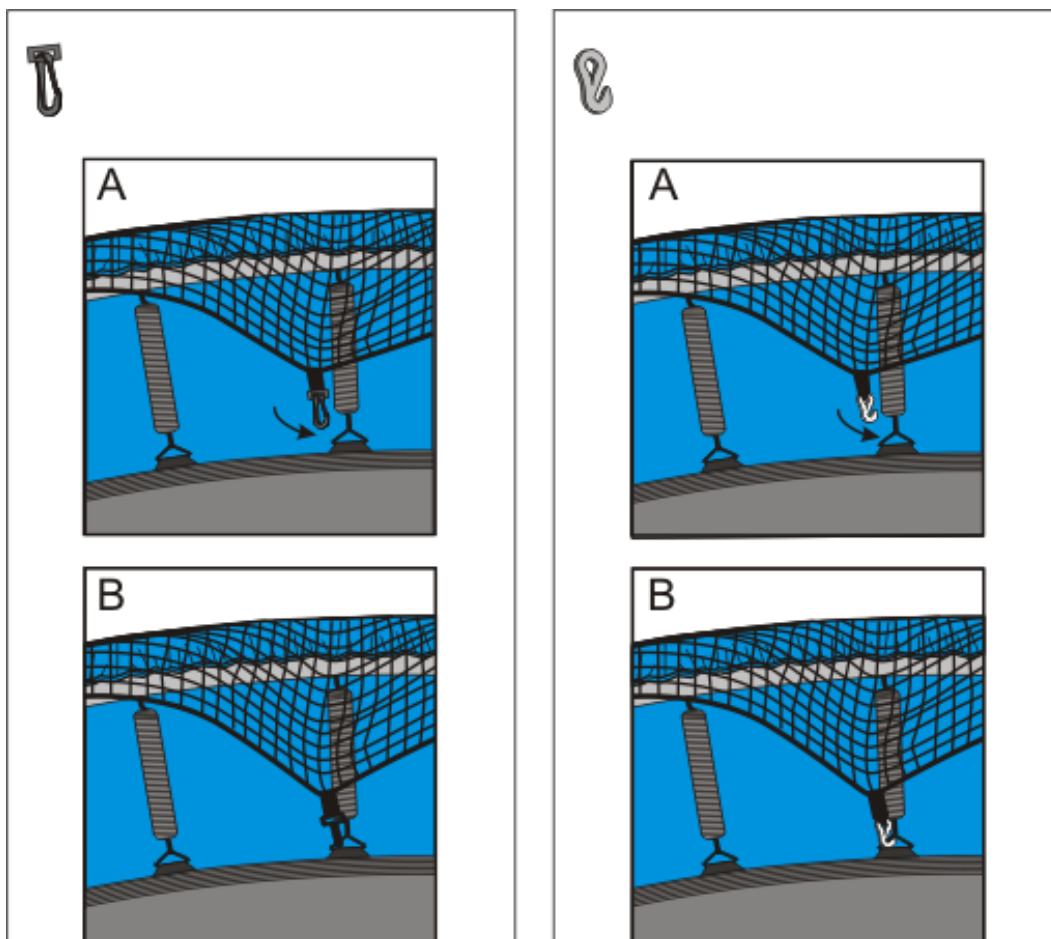

KROK 5: Zahákněte plastový háček v pořadí, jak je ukázáno na obrázku 6.

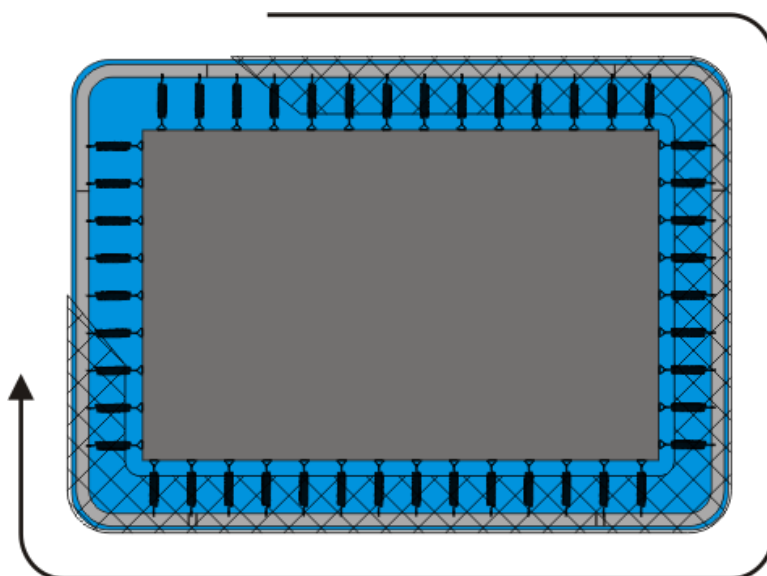

6

KROK 6

POKUD BUDE SÍŤ VOLNÁ, JAKO NA OBRÁZKU 7, BUDE TŘEBA VĚTŠÍ SÍLY, ABYSTE SÍŤ STÁHLI (BUDE TŘEBA 2 DOSPĚLÝCH OSOB). PAK BUDE SÍŤ DOSTATEČNĚ NATAŽENA.



7

! DŮLEŽITÉ UPOZORNĚNÍ!!

NYNÍ SE VRAŤTE ZPĚT NA ZAČÁTEK A DVAKRÁT ZKONTROLUJTE VŠECHNY UPEVNŮVACÍ HÁČKY, DÁLE ZDA JSTE PŘIPEVNĚLI VŠECHNY UPÍNKÁNY A ŠROUBY TAK, AŽ SÍŤ STOJÍ PEVNĚ. POKUD NE, BEZPEČNOSTNÍ SÍŤ NEBUDE FUNGOVAT SPRÁVNĚ.

Důležité – prosím přečtěte!**Upozornění – základní bezpečnostní pravidla:**

- Přečtěte si prosím návod před použitím a zanechtejte jej pro možné budoucí potřeby.
- Ujistěte se, že bezpečnostní síť je správně připevněna tak jak je to ukázáno v návodě.
- Děti nesmí nikdy používat trampolínu bez dozoru odpovědné osoby se znalostmi o použití trampolíny.
- Děti nikdy nesmí být nikdy bez dozoru uvnitř sítě.
- Vždy mějte bezpečnostní instrukce po ruce při používání trampolíny dohromady s bezpečnostní sítí.
- Nešplhejte, nehoupejte se nebo neskákejte na jednotlivé panely bezpečnostní sítě.
- Pokud je materiál na bezpečnostní síti poškozen, trampolínu nepoužívejte.
- Bezpečnostní síť je vyvinuta, aby redukovala možnost zranění při pádu z trampolíny, nemůže chránit před všemi úrazy.
- Nenechávejte děti, aby měly jakékoliv věci či hračky uvnitř sítě.
- Prosím přečtěte si další upozornění a informace o použití před použitím.
- Pouze pro domácí použití. Pouze pro venkovní použití
- Trampolína musí být vybavena bezpečnostní sítí, pokud je délka/průměr/úhlopříčka rámu trampolíny větší než 2,5 m
- Síť by měla být vyměněna každé 2 roky

Uschovejte si tyto informace pro budoucí použití.**Údržba a užívání**

Složení – tato bezpečnostní síť musí být složena pomocí dospělé osoby. Musí být skládána postupně v předem daných krocích. Pokud budou síť skládat 2 osoby, bude skládání snazší. Tato síť obsahuje malé části a není vhodná pro děti mladší 3 let. Před složením zkontrolujte, zda balení obsahuje všechny části. Pokud budou nějaké části chybět, síť neskládejte a vyčkejte na doplnění.

Umístění – trampolína musí být umístěna na rovné a hladké ploše, která je dobře osvětlena. Za žádných okolností nesmí být postavena na tvrdé ploše, jako je asfalt a beton. Kolem trampolíny musí být volná plocha 2 metry a v okolí 7 metrů by měla být plocha čistá. Doporučujeme trampolínu umístit na trávník, písek nebo hrací plochu vhodnou pro tuto trampolínu. Nikdy nepokládejte nic pod trampolínu.

Bezpečnostní informace

- Tato síť je určena pro domácí použití, pouze pro osoby starší 6 let. Není to plocha pro odrážení. Síť je určena pro:
 - (1) Kontrolu vstupu a výstupu na trampolínu,
 - (2) Pro pocit bezpečí, udržení koordinace při skákání, pohyb bez strachu z vypadnutí z trampolíny, a možnými zraněními.
- Dospělé osoby musí vždy dohlížet na děti a musí je upozornit, aby nedělali na trampolíně nepřipustné nebo hazardní cviky.
 - Pravidelně kontrolujte zda:
 - si děti nepřinesly na trampolínu jiné předměty
 - kontrolujte aktivitu dětí na trampolíně
 - podmínky uvnitř sítě, když ji děti používají
 - jak děti vstupují a vystupují z trampolíny.
 - Děti nesmí nosit cyklistickou helmu při skákání.
 - Hlavní části trampolíny je vyrobena z oceli a ta vede elektrický proud. Žádné elektrické předměty (světla, ohříváče, domácí spotřebiče atd.) nesmí být v kontaktu nebo uvnitř bezpečnostní sítě, mohlo by dojít k smrtelnému úrazu el. proudem.
 - Nikdy nesmí na trampolíně skákat více než jedna osoba. Skákání více osob může způsobit srážku či

vymrštění druhých osob a tím úrazu.

- Protože plocha trampolíny je nad zemí, je zde nebezpečí spadnutí, když vstupují do trampolíny přes dveře sítě. Vždy děti přidržujte, když vchází nebo vychází do trampolíny, abyste zamezili nebezpečí úrazu.

Pro vstup používejte pouze dveře sítě.

- Povětrnostní podmínky – Při změně povětrnostních podmínek je třeba věnovat zvláštní pozornost. Zejména za vlhkého počasí mohou být povrchy kluzké a jazyk a rty se mohou při teplotách pod nulou lepit na kovové části. Za teplejšího a slunečného počasí se části mohou zahřívat a během používání je třeba pravidelně kontrolovat teplotu, zejména kovové části.

Péče a údržba vaší trampolíny

- U všech výrobků je důležité, aby zařízení pravidelně a často kontrolovala dospělá osoba. Kompletní výrobky by měly být kontrolovány alespoň jednou měsíčně a zvláštní pozornost by měla být věnována spojům a upevnění. Pokud některé díly vykazují známky opotřebení, může být nutné je vyměnit. Pokud tak neučiníte, může dojít k poruše výrobku a ke zranění.
- Výrobek nesmí být používán, dokud není řádně a zcela nainstalován a zkontrolován. Pozinkované trubkové výrobky mohou vyžadovat občasnou údržbu. Objeví-li se povrchová rez, měla by být odstraněna buď drátěným kartáčem nebo hrubým brusným papírem a plocha ošetřena netoxickým nátěrem.
- Abyste předešli poškození bezpečnostní sítě, nepouštějte dovnitř domácí zvířata nebo jiná zvířata. Jejich drápy a zuby mohou poškodit síť a plochu trampolíny.
- Ujistěte se, že žádné ohně nejsou zapáleny dostatečně blízko, aby ohrožovaly vaši trampolínu a bezpečnostní síť. Ve větrných podmínkách mohou jiskry a žhavé uhlíky překonat značné vzdálenosti a vypálit díry v síti bezpečnostní sítě i v ploše trampolíny.
- Jakákoli velká trampolína, s bezpečnostní sítí nebo bez ní, může být při silném větru sfouknuta a způsobit zranění nebo poškození jiných věcí. Za těchto podmínek doporučujeme odstranit bezpečnostní síť a uložit ji na suchém místě nebo použijte kotvící sadu pro zajištění.

Prodávající poskytuje na tento výrobek prvnímu majiteli záruku 2 roky ode dne prodeje.

Záruční podmínky:

- na výrobek se poskytuje kupujícímu záruční lhůta 24 měsíců ode dne koupě
- v době záruky budou odstraněny veškeré poruchy výrobku způsobené výrobní závadou nebo vadným materiálem výrobku tak, aby věc mohla být řádně užívána
- práva ze záruky se nevztahují na vady způsobené: mechanickým poškozením, neodvratnou událostí, živelnou pohromou, neodbornými zásahy, nesprávným zacházením, či nevhodným umístěním, vlivem nízké nebo vysoké teploty, působením vody, neúměrným tlakem a nárazy, úmyslně pozměněným designem, tvarem nebo rozměry
- reklamace se uplatňuje zásadně písemně s údajem o závadě a kopií daňového dokladu
- záruku lze uplatňovat pouze u organizace ve které byl výrobek zakoupen

Copyright - autorská práva

Společnost MASTER SPORT s.r.o. si vyhrazuje veškerá autorská práva k obsahu tohoto návodu k použití. Autorské právo zakazuje reprodukci částí tohoto návodu nebo jako celku třetí stranou bez výslovného souhlasu společnosti MASTER SPORT s.r.o.. Společnost MASTER SPORT s.r.o. pro použití informací, obsažených v tomto návodu k použití nepřebírá žádnou odpovědnost za jakýkoli patent.

MASTER SPORT s.r.o.

Provozní 5560/1b

722 00 Ostrava – Třebovice

Czech Republic

servis@mastersport.cz





Ochranná sieť MASTER na trampolíny 300 x 210 cm MASOCHS300-210



Návod na použitie

Ďakujeme vám za zakúpenie nášho výrobku

Dohľad dospeljej osoby:

- Vyžaduje montáž dospeljej osoby
- U detí používajúcich trampolínu s ochrannou sieťou je nutný dohľad dospeljej osoby.

Chráňte deti:

- Zabráňte pádu a uškrtenu
- Vychádzajte iba otvorom v sieti a buďte pritom opatrní.
- Pomôžte malým deťom pri vstupe a výstupe z bezpečnostnej siete.

1. Balenie obsahuje:

Č.	Popis	Množstvo
1	Pozinkovaná tyč (s dlhou penovkou)	8
2	Pozinkovaná tyč (s krátkou penovkou)	8
3	oceľový upínač	16
4	Set skrutiek	16
5	Sieť	1
6	Vymedzovač	16
7	Kryt tyče	8
8	Krytka	8
9	Bezpečnostné matice	16
10	Kľúč	1

2. Náskres častí:

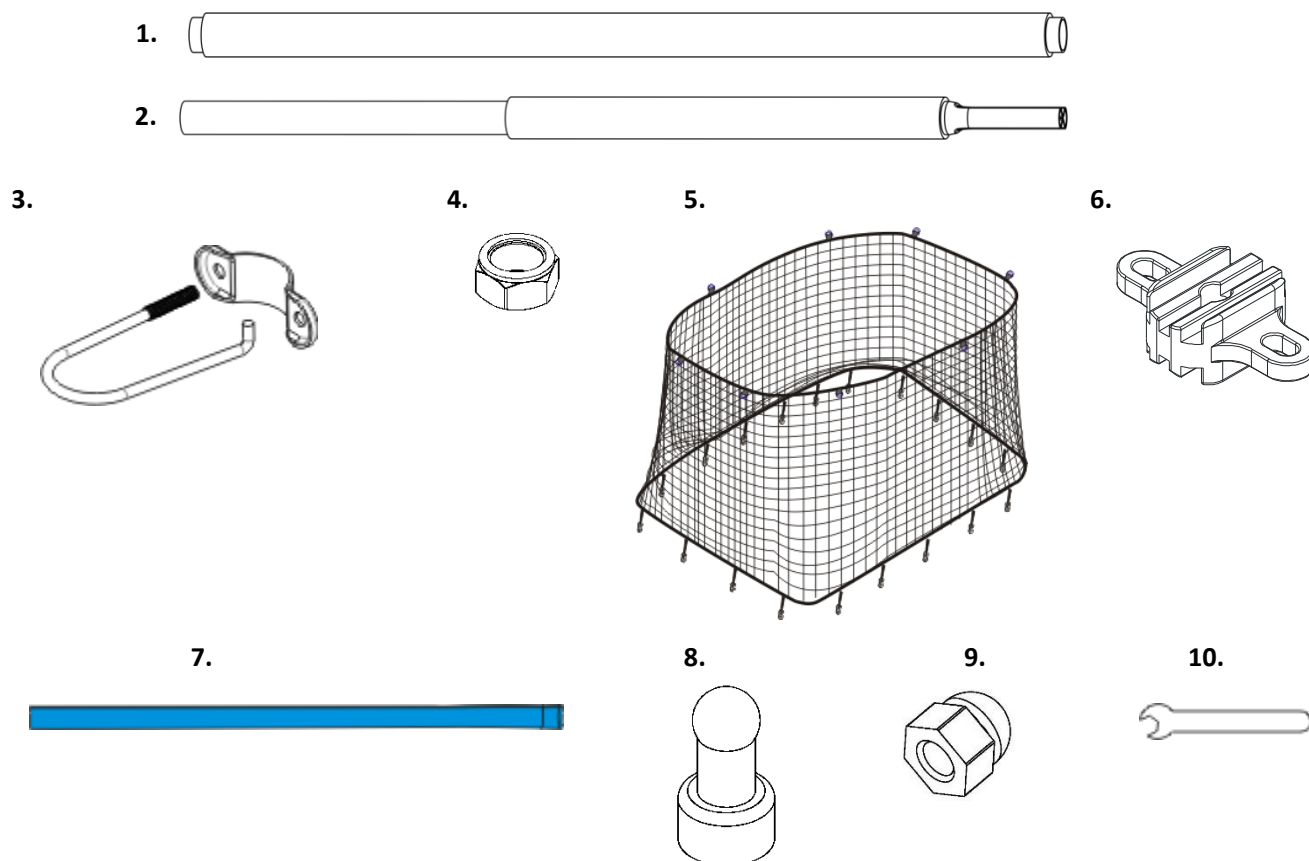

UPOZORNENIE: PREČÍTAJTE SI A NASLEDUJTE POKYNY PRED ZLOŽENÍM A POUŽÍVANÍM VÝROBKU.

Zloženie výrobku**KROK 1**

Pripevnite 2 časti tyčí ako je ukázané na obrázku 1. Pripevnite krytku na koniec tyče.

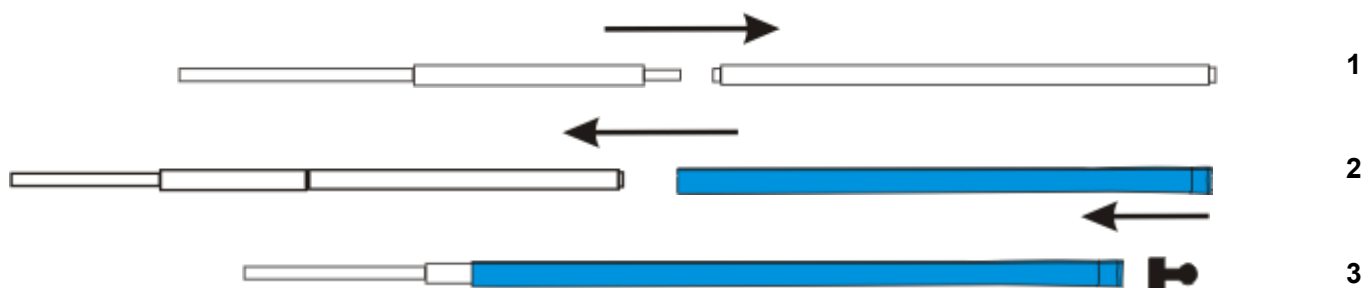
**KROK 2:**

POMOCOU OCEĽOVÉHO UPÍNÁKU PRIPEVNITE TYČE K ZÁKLADNE TRAMPOLÍNY. AKO BUDETE MAŤ VŠETKY TYČE, MALO BY TO VYPADAŤ AKO NA OBRÁZKU Č. 4.

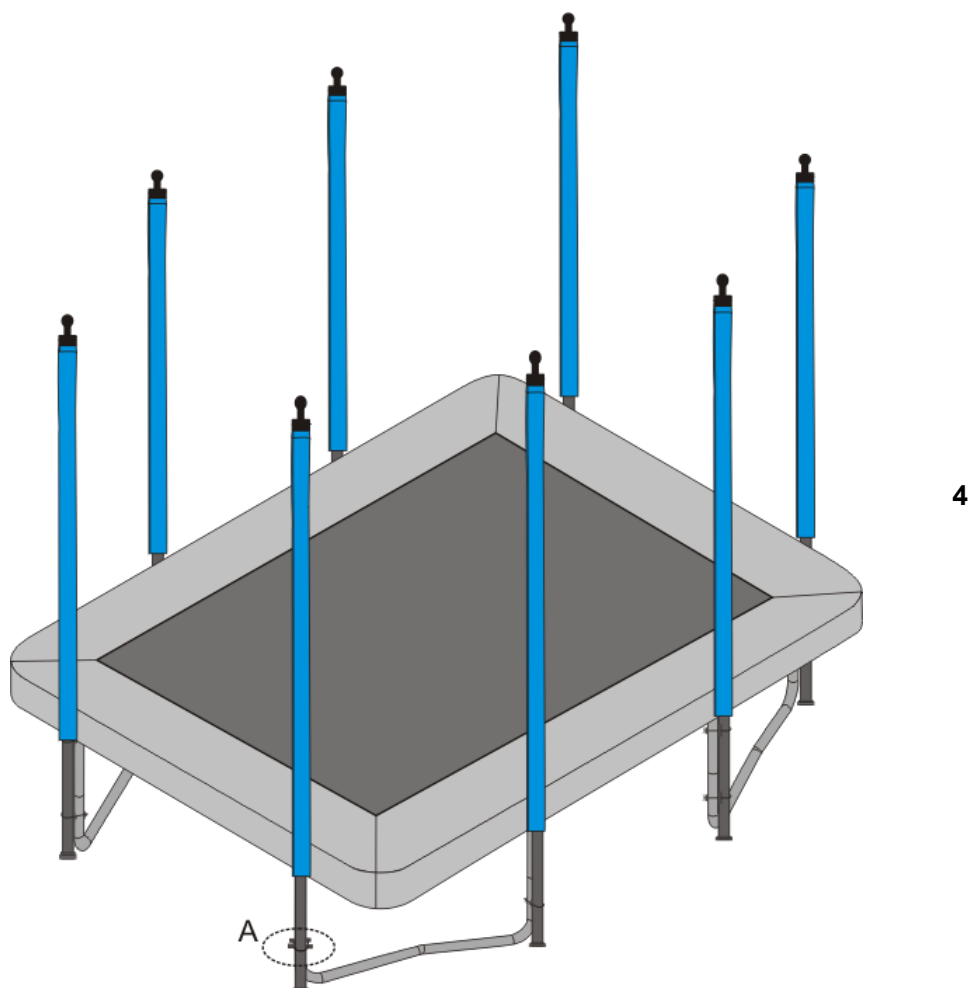

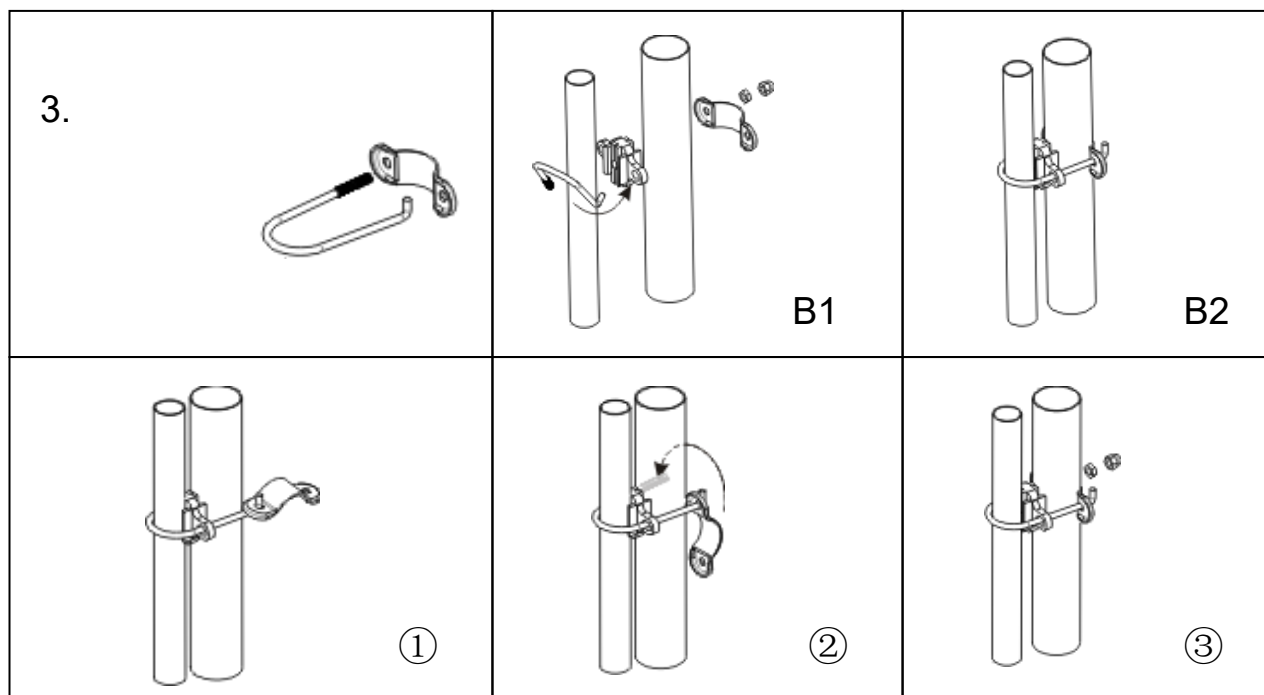

Veľmi dôležité, prečítajte si pred montážou oceľového upínača:

Nakloňte skrutku v tvare U a pretiahnite cez otvory v plastovom vymedzovači. Pretiahnite hákovú stranu jedným otvorom v oceľovom plechu a otočte plech tak, aby druhý otvor plechu prestrčil U skrutku. Pozri obrázok 1,2 a 3. Po zostavení môžete zistiť, že upínač je nahnutý, to neovplyvní správnu funkciu.

Skrutky musia byť z vnútornej strany zo spodu trampolíny. Svorky môžu byť umiestnené iba na nohy trampolíny, nie na T časť!

KROK 3

Roztiahnite sieť (5). Nájdite panel s otvorom a zarovnajzte sieť podľa toho, kde by ste chceli vstup na trampolínu. Okraj s predšitým pútkom na zavesenie je v hornej časti siete a bude sa zahákovávať na vrchnú časť tyče. (Pozri B)

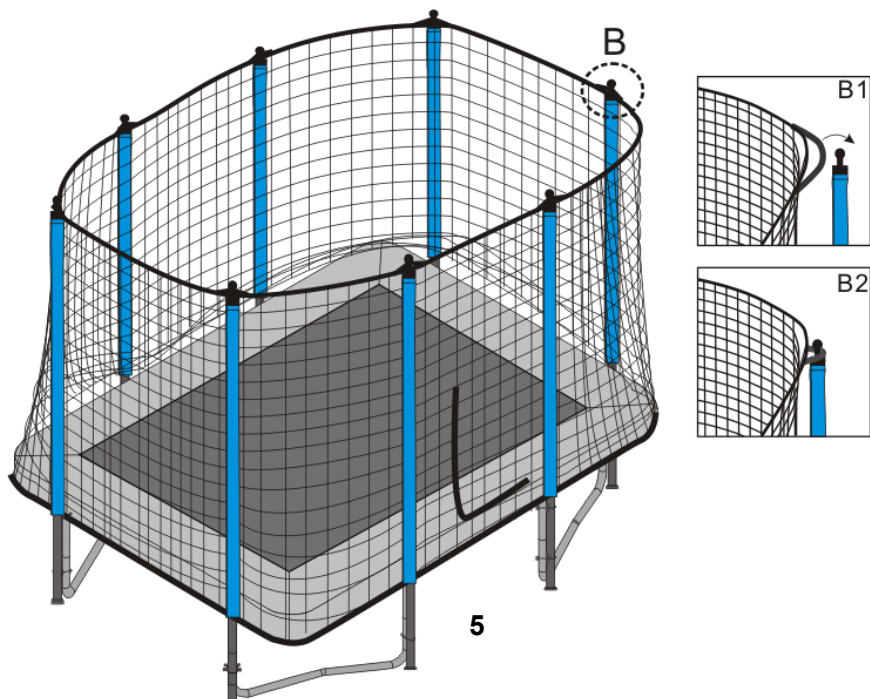

KROK 4:

Zaháknite spodnú časť siete vid' obrázok.

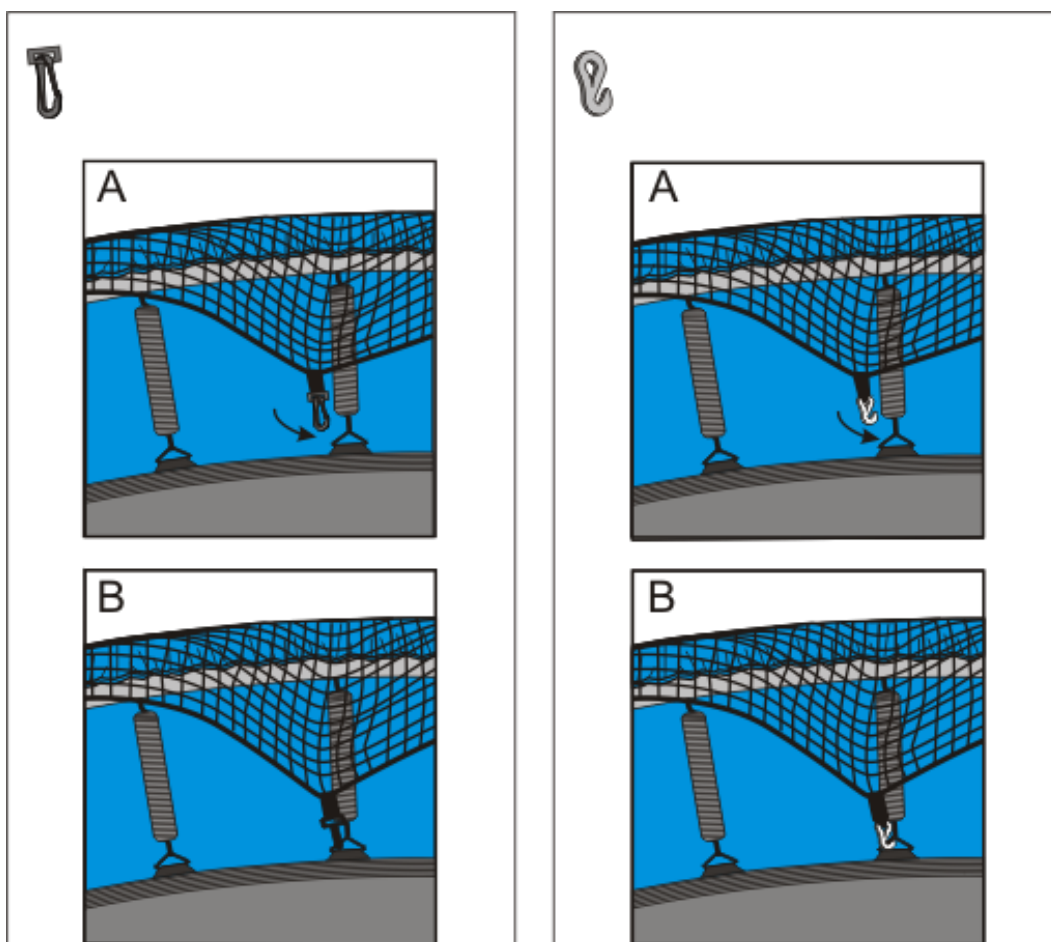

KROK 5: Zaháknite plastový háčik v poradí, ako je ukázané na obrázku 6.

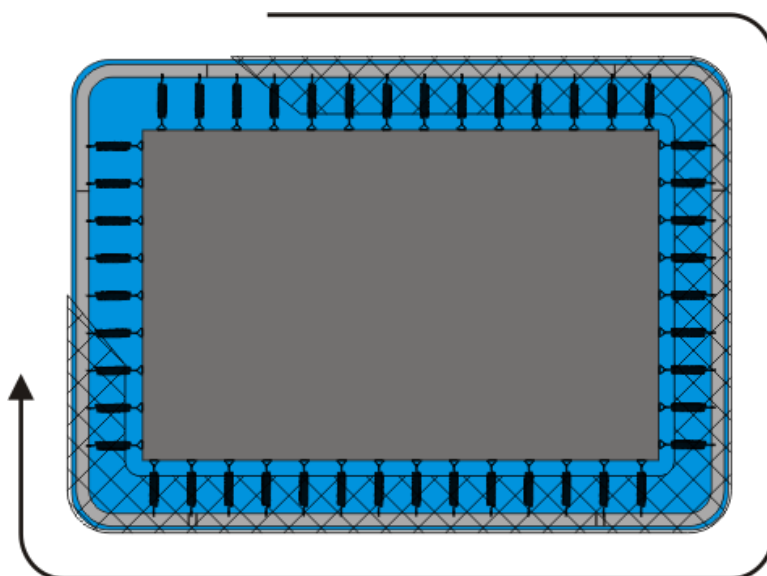

6

KROK 6

AK BUDE SIEŤ VOĽNÁ, AKO NA OBRÁZKU 7, BUDE TREBA VÄČŠIE SILY, ABY STE SIEŤ STIAHLI (BUDE TREBA 2 DOSPELÝCH OSÔB). POTOM BUDE SIEŤ DOSTATOČNE NAŤAZENÁ.



7

DÔLEŽITÉ UPOZORNENIE!!

TERAZ SA VRÁŤTE SPÄŤ NA ZAČIATOK A DVAKRÁT SKONTROLUJTE VŠETKY UPEVNŔOVACIE HÁČKY, ĎALEJ ČI STE PRIPEVNILI VŠETKY UPÍNKANÉ A SKRUTKY TAK, ČI SIEŤ STOJÍ PEVNE. AK NIE, BEZPEČNOSTNÁ SIEŤ NEBUDE FUNGOVAŤ SPRÁVNE.

Dôležité – prosím prečítajte!

Upozornenie – základné bezpečnostné pravidlá:

- Prečítajte si prosím návod pred použitím a zanechajte ho pre možné budúce potreby.

- Uistite sa, že bezpečnostná sieť je správne pripevnená tak ako je to ukázané v návode.
 - Deti nesmú nikdy používať trampolínu bez dozoru zodpovednej osoby so znalosťami o použití trampolíny.
 - Deti nikdy nesmú byť nikdy bez dozoru vo vnútri siete.
 - Vždy majte bezpečnostné inštrukcie po ruke pri používaní trampolíny dohromady s bezpečnostnou sieťou.
 - Nešplhajte, nehúpajte sa alebo neskáčte na jednotlivé panely bezpečnostnej siete.
 - Ak je materiál na bezpečnostnej sieti poškodený, trampolínu nepoužívajte.
 - Bezpečnostná sieť je vyvinutá, aby redukovala možnosť zranenia pri páde z trampolíny, nemôže chrániť pred všetkými úrazmi.
 - Nenechávajte deti, aby mali akékoľvek veci či hračky vo vnútri siete.
 - Prosím prečítajte si ďalšie upozornenia a informácie o použití pred použitím.
 - Len na domáce použitie. Len na vonkajšie použitie
 - Trampolína musí byť vybavená bezpečnostnou sieťou, ak je dĺžka/priemer/uhlopriečka rámu trampolíny väčšia ako 2,5 m
 - Sieť by mala byť vymenená každé 2 roky
- Uschovajte si tieto informácie pre budúce použitie.

Údržba a používanie

Zloženie – táto bezpečnostná sieť musí byť zložená pomocou dospelého osoby. Musí byť skladaná postupne vo vopred daných krokoch. Pokiaľ budú sieť skladať 2 osoby, bude skladanie jednoduchšie. Táto sieť obsahuje malé časti a nie je vhodná pre deti mladšie ako 3 roky. Pred zložením skontrolujte, či balenie obsahuje všetky časti. Ak budú nejaké časti chýbať, sieť neskladajte a počkajte na doplnenie.

Umiestnenie – trampolína musí byť umiestnená na rovnej a hladkej ploche, ktorá je dobre osvetlená. Za žiadnych okolností nesmie byť postavená na tvrdej ploche, ako je asfalt a betón. Okolo trampolíny musí byť voľná plocha 2 metre av okolí 7 metrov by mala byť plocha čistá. Odporúčame trampolínu umiestniť na trávnik, piesok alebo hraciu plochu vhodnú pre túto trampolínu. Nikdy nekladte nič pod trampolínu.

Bezpečnostné informácie

- Táto sieť je určená pre domáce použitie, iba pre osoby staršie ako 6 rokov. Nie je to plocha na odrážanie. Sieť je určená pre:
 - (1) Kontrolu vstupu a výstupu na trampolínu,
 - (2) Pre pocit bezpečia, udržanie koordinácie pri skákaní, pohyb bez strachu z vypadnutia z trampolíny, a možnými zraneniami.
- Dospelé osoby musia vždy dohliadať na deti a musia ich upozorniť, aby nerobili na trampolíne neprípustné alebo hazardné cviky.
- Pravidelne kontrolujte či:
 - si deti nepriniesli na trampolínu iné predmety
 - kontrolujte aktivitu detí na trampolíne
 - podmienky vo vnútri siete, keď ju deti používajú
 - ako deti vstupujú a vystupujú z trampolíny.
- Deti nesmú nosiť cyklistickú helmu pri skákaní.
- Hlavná časť trampolíny je vyrobená z ocele a tá vedie elektrický prúd. Žiadne elektrické predmety (svetlá, ohrievače, domáce spotrebiče atď.) nesmú byť v kontakte alebo vo vnútri bezpečnostnej siete, mohlo by dôjsť k smrteľnému úrazu el. prúdom.
- Nikdy nesmie na trampolíne skákať viac ako jedna osoba. Skákanie viacerých osôb môže spôsobiť zrážku či vymrštenie druhých osôb a tým úrazu.
- Pretože plocha trampolíny je nad zemou, je tu nebezpečenstvo spadnutia, keď vstupujú do trampolíny cez dvere siete. Vždy deti pridržiujte, keď vchádza alebo vychádza do trampolíny, aby ste zamedzili nebezpečenstvu úrazu.

Na vstup používajte iba dvere siete.

- Poveternostné podmienky – Pri zmene poveternostných podmienok je potrebné venovať osobitnú pozornosť. Najmä za vlhkého počasia môžu byť povrchy klzké a jazyk a pery sa môžu pri teplotách pod nulou lepiť na kovové časti. Za teplejšieho a slnečného počasia sa časti môžu zahrievať a počas používania je potrebné pravidelne kontrolovať teplotu, najmä kovové časti.

Starostlivosť a údržba vašej trampolíny

- Pri všetkých výrobkoch je dôležité, aby zariadenie pravidelne a často kontrolovala dospelá osoba. Kompletné výrobky by mali byť kontrolované aspoň raz mesačne a osobitná pozornosť by sa mala venovať spojom a upevneniu. Pokiaľ niektoré diely vykazujú známky opotrebenia, môže byť nutné ich vymeniť. Pokiaľ tak neurobíte, môže dôjsť k poruche výrobku ak zraneniu.

- Výrobok nesmie byť používaný, pokiaľ nie je riadne a úplne nainštalovaný a skontrolovaný. Pozinkované rúrkové výrobky môžu vyžadovať občasnú údržbu. Ak sa objaví povrchová hrdza, mala by byť odstránená buď drôtenou kefou alebo hrubým brúsnyim papierom a plocha ošetrená netoxickým náterom.

- Aby ste predišli poškodeniu bezpečnostnej siete, nepúšťajte dovnútra domáce zvieratá alebo iné zvieratá. Ich pazúry a zuby môžu poškodiť sieť a plochu trampolíny.

- Uistite sa, že žiadne ohňa nie sú zapálené dostatočne blízko, aby ohrozovali vašu trampolínu a bezpečnostnú sieť. Vo veterných podmienkach môžu iskry a horúce uhlíky prekonať značné vzdialenosti a vypáliť diery v sieti bezpečnostnej siete aj v ploche trampolíny.

- Akákoľvek veľká trampolína, s bezpečnostnou sieťou alebo bez nej, môže byť pri silnom vetre sfúknutá a spôsobiť zranenie alebo poškodenie iných vecí. Za týchto podmienok odporúčame odstrániť bezpečnostnú sieť a uložiť ju na suchom mieste alebo použite kotviacu sadu na zaistenie.

Predávajúci poskytuje na tento výrobok prvému majiteľovi **záruku**

2 roky odo dňa predaja.

Záruka sa nevzťahuje na závady vzniknuté:

1. zavinením užívateľa tj. Poškodenie výrobku nesprávnou montážou, neodbornou repasiou, užívaním v nesúlade so záručným listom napr. Nedostatočným zasunutím sedadlovej tyče do rámu, nedostatočným utiahnutím pedálov v kľukách a kľúk k stredovej osi
2. nesprávnou alebo zanedbanou údržbou
3. mechanickým poškodením
4. opotrebovaním dielov pri bežnom používaní (napr. Gumové a plastové časti, pohyblivé mechanizmy ako ložiská, klinový remeň, opotrebenie tlačidiel na computeri)
5. neodvratnou udalosťou a živelnou pohromou
6. neodbornými zásahmi
7. nesprávnym zaobchádzaním, či nevhodným umiestnením, vplyvom nízkej alebo vysokej teploty, pôsobením vody, neúmerným tlakom a nárazmi, úmyselne pozmeneným designom, tvarom alebo rozmermi

Copyright - autorské práva

Spoločnosť MASTER SPORT s.r.o. si vyhradzuje všetky autorské práva k obsahu tohoto návodu na použitie. Autorské právo zakazuje reprodukciu častí tohto návodu alebo ako celku treťou stranou bez výslovného súhlasu spoločnosti MASTER SPORT s.r.o.. Spoločnosť MASTER SPORT s.r.o. pre použitie informácií obsiahnutých v tomto návode na použitie nepreberá žiadnu zodpovednosť za akýkoľvek patent.



Siatka ochronna MASTER na trampoliny 300 x 210 cm

MASOCHS300-210

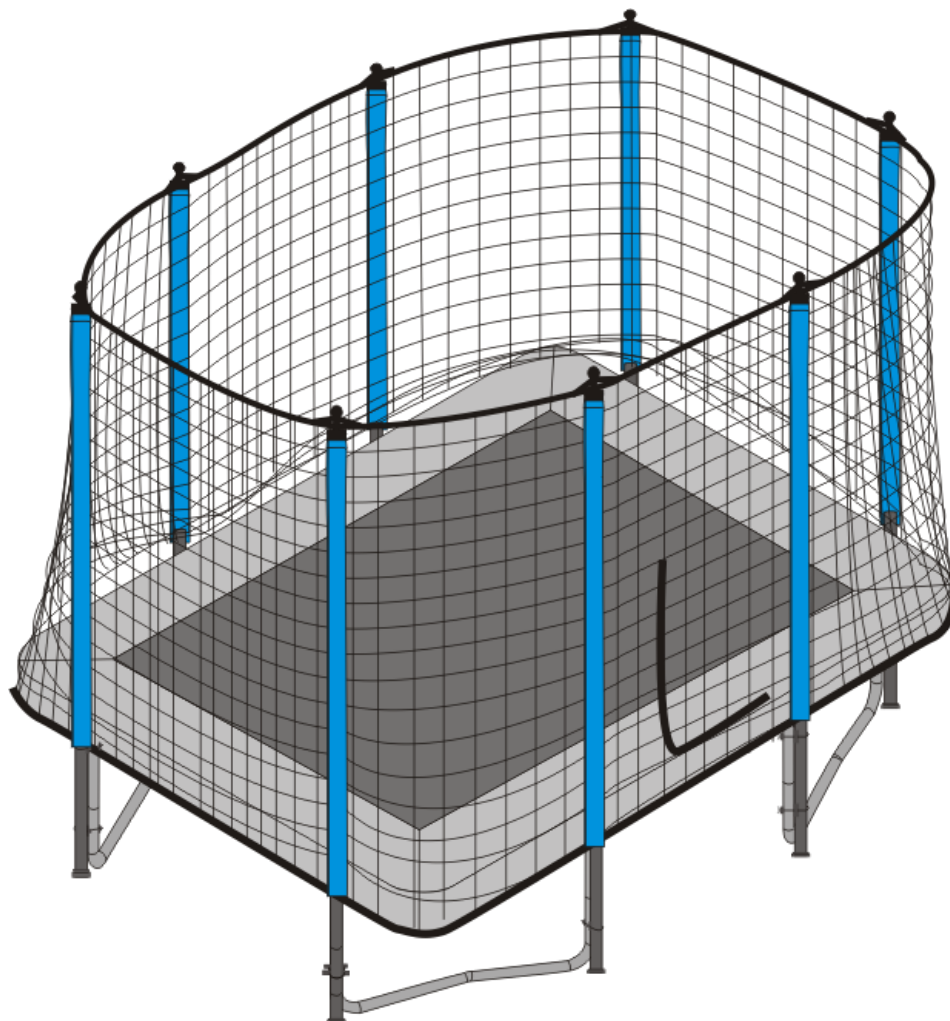

Instrukcja użycia

Dziękujemy za zakup naszego produktu

Nadzór osoby dorosłej:

- Wymaga montażu przez osobę dorosłą
- Dzieci korzystające z trampoliny z siatką zabezpieczającą muszą być pod nadzorem osoby dorosłej.

Chroń dzieci:

- Unikaj upadku i uduszenia
- Wychodź tylko przez otwór w siatce i zachowaj ostrożność.
- Pomagaj małym dzieciom wchodzić i wychodzić z siatki zabezpieczającej.

1. Opakowanie zawiera:

Č.	Opis	Kwota
1	Pręt ocynkowany (z długą pianką)	8
2	Pręt ocynkowany (z krótką pianką)	8
3	zacisk stalowy	16
4	Zestaw śrub	16
5	Szyć	1
6	Ogranicznik	16
7	Ośłona drążka	8
8	Okładka	8
9	Nakrętka zabezpieczająca	16
10	Klucz	1

2. Rysunek części:

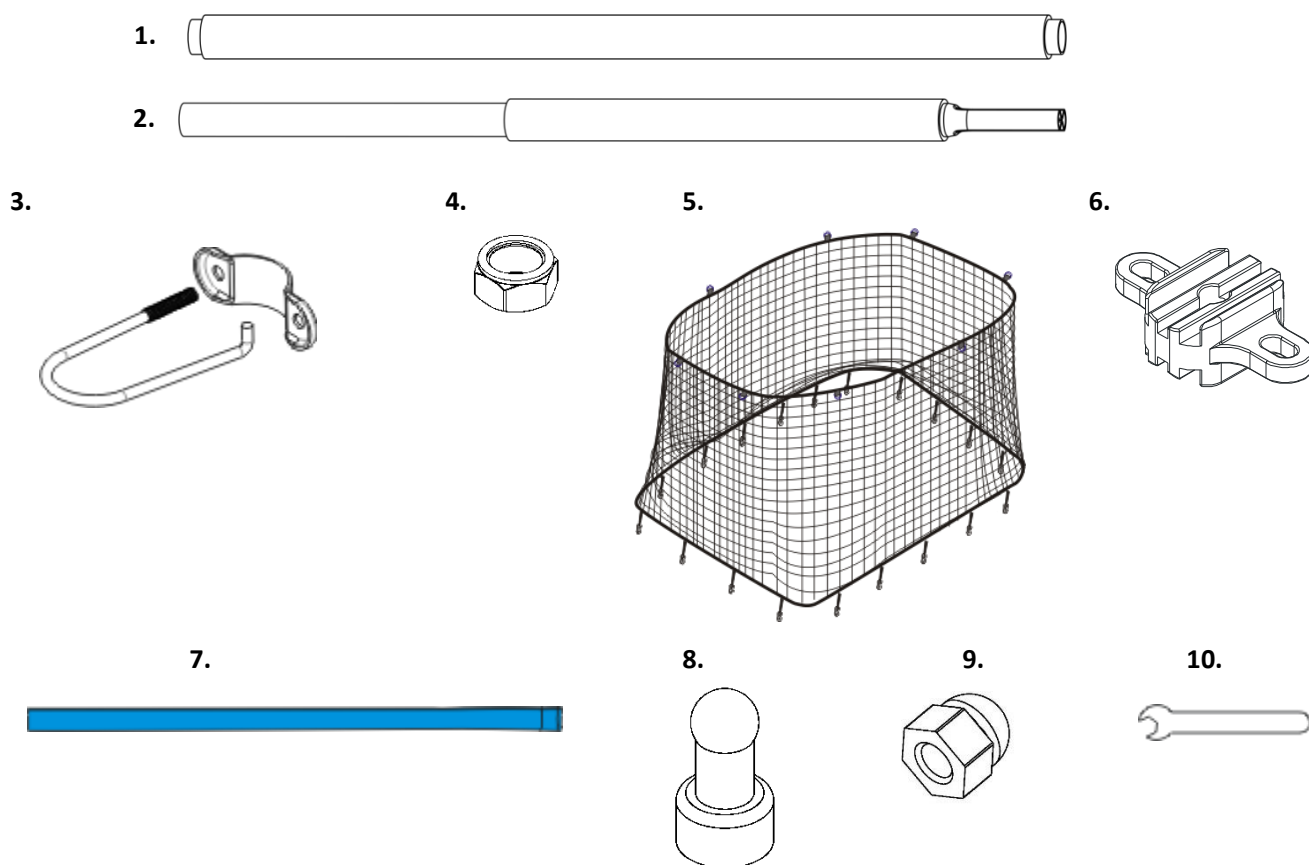

UWAGA: PRZED MONTAŻEM I UŻYTKOWANIEM PRODUKTU NALEŻY PRZECZYTAĆ I ZASTOSOWAĆ SIĘ DO INSTRUKCJI.

Skład produktu**KROK 1**

Przymocuj 2 części prętów, jak pokazano na rysunku 1. Zamocuj nakładkę na końcu pręta.

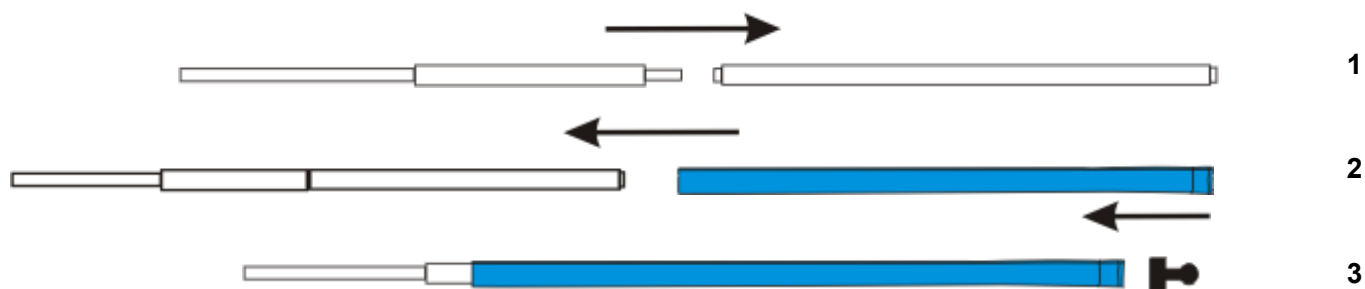
**KROK 2:**

PRZYMOCUJ PRĄGI DO PODSTAWY TRAMPOLINY ZA POMOCĄ STALOWEGO ZACISKA. KIEDY MASZ WSZYSTKIE WĘDKI, POWINNO WYGLĄDAĆ JAK NA ZDJĘCIU #4.

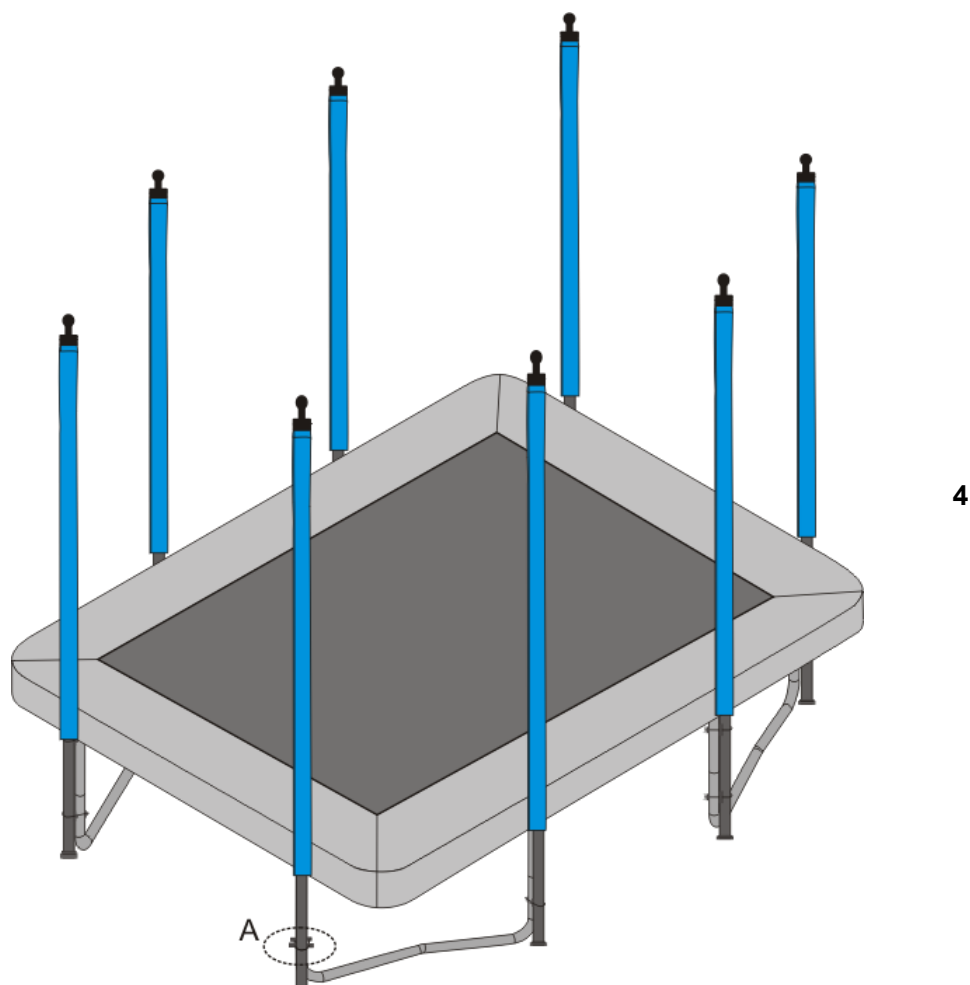

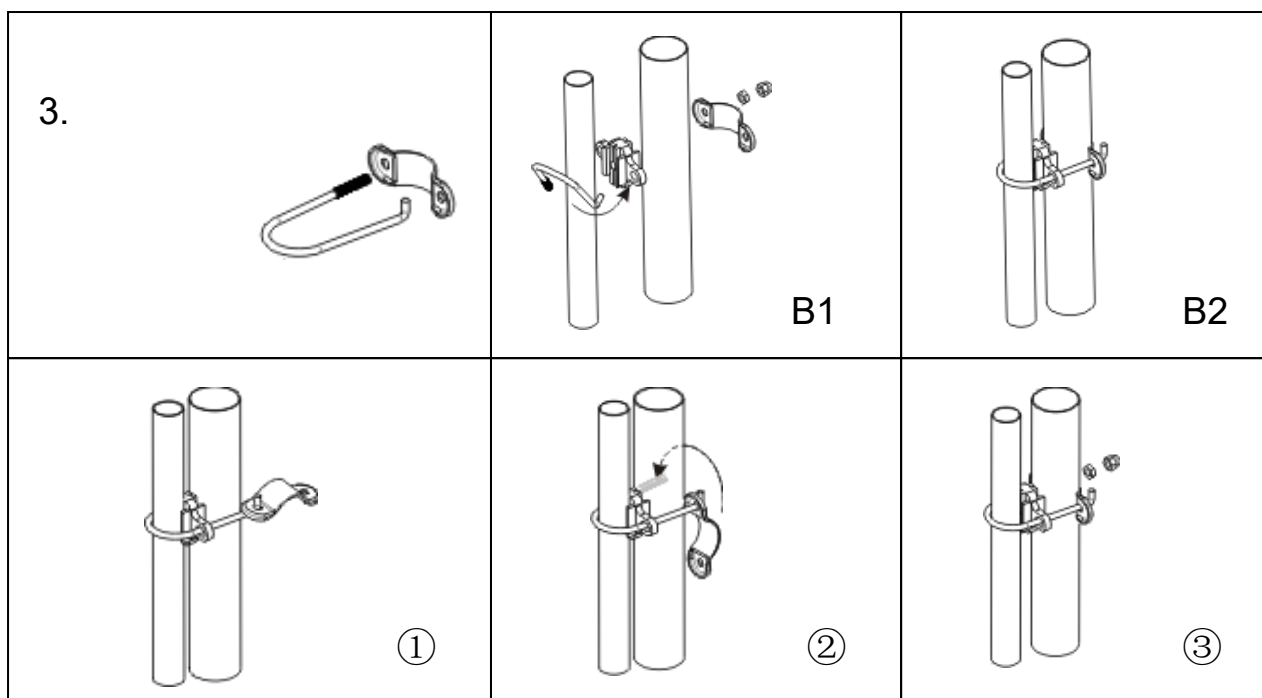

Bardzo ważne, przeczytaj przed montażem obejmy stalowej:

Przechyl śrubę w kształcie Um przez otwory w plastikowej przekładce. Przelóż stronę z hakiem przez jeden otwór w stalowej płytce i obróć płytkę tak, aby drugi otwór w płytce przepchnął śrubę U. Patrz rysunki 1,2 i 3.

Po montażu może się okazać, że zacisk jest wygięty, nie ma to jednak wpływu na prawidłowe działanie.

Śruby muszą znajdować się po wewnętrznej stronie spodu trampoliny. Zaciski można jedynie zakładać nogi trampoliny, a nie część T!

KROK 3

Rozłóż siatkę (5). Znajdź panel z otworem i ustaw siatkę w miejscu, w którym chcesz mieć wejście do trampoliny. Krawędź z wstępnie przyszytą pętlą do zawieszania znajduje się na górze siatki i zaczepta się o górną część słupka. (Patrz B)

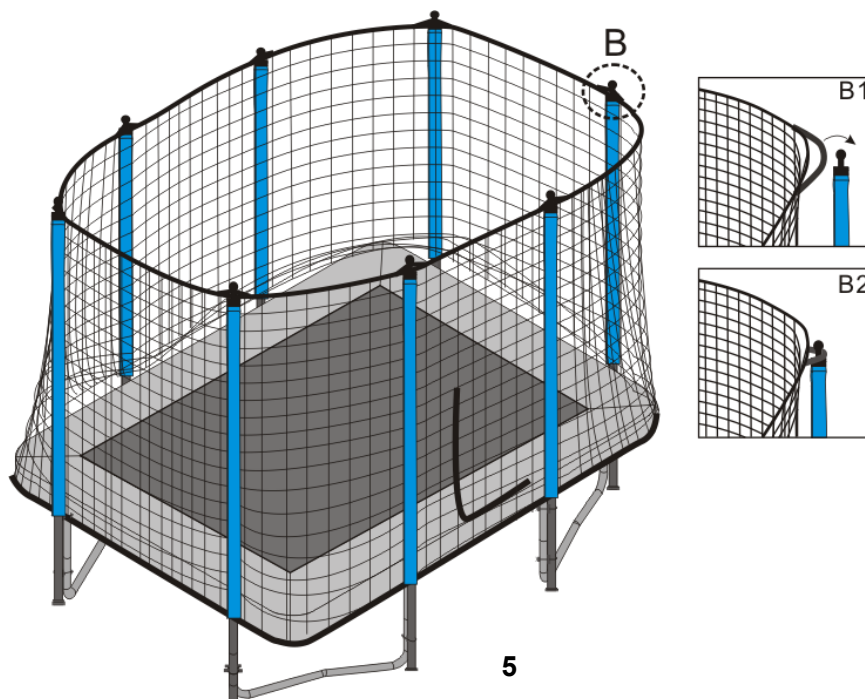

KROK 4:

Zaczeptać dolną część siatki w sposób pokazany na rysunku.

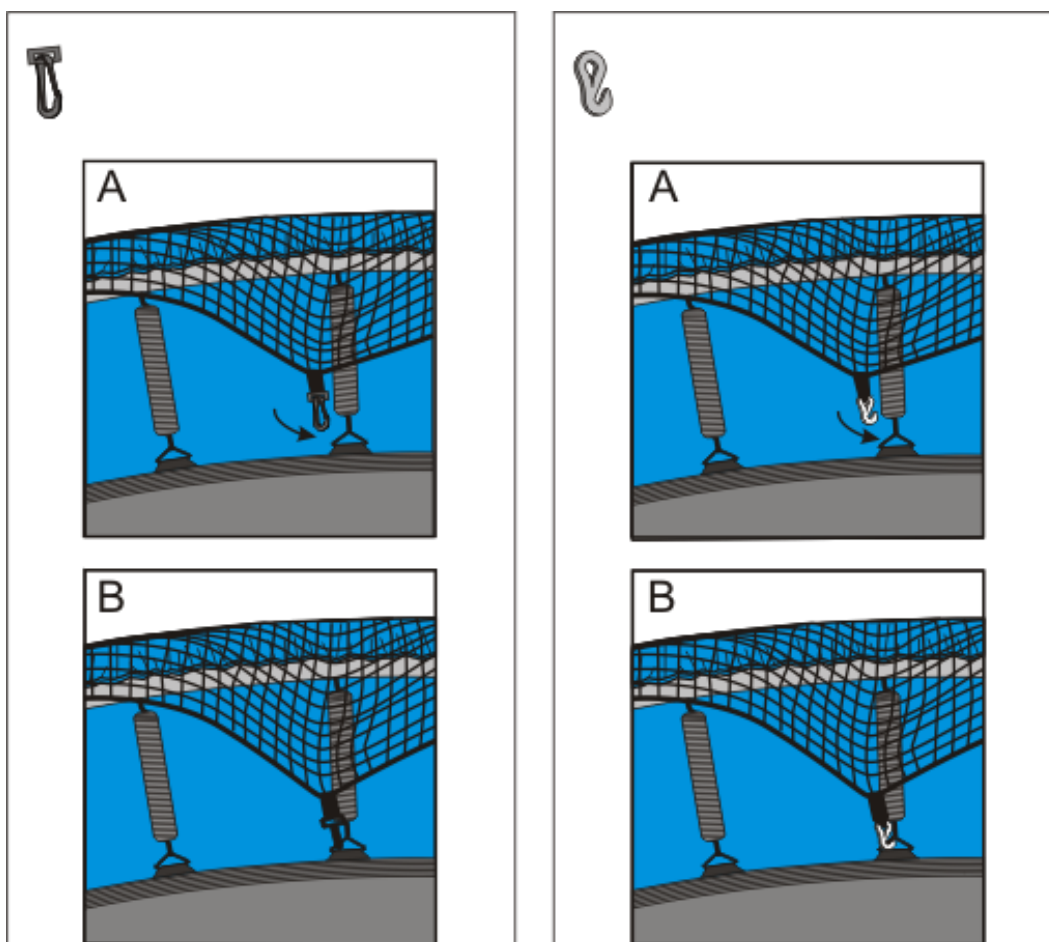

KROK 5: Zaczep plastikowy haczyk w kolejności pokazanej na rysunku 6.

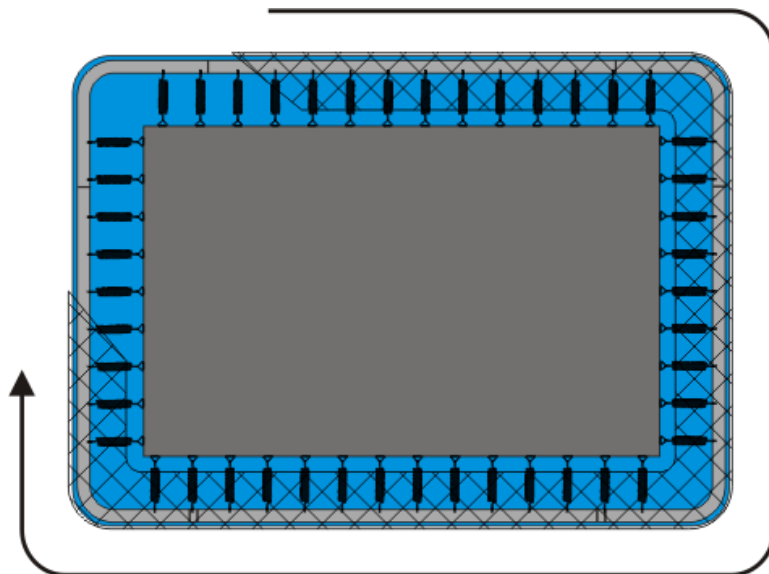

6

KROK 6

JEŚLI SIATKA JEST LUŻNA, JAK NA RYSUNKU 7, DO ROZCIĄNIĘCIA SIATKI WYMAGANA JEST WIĘKSZA SIŁA (POTRZEBNE BĘDĄ 2 DOROSŁE). WTEDY SIATKA BĘDZIE WYSTARCZAJĄCO NAPIĘTA.



7

WAŻNE OSTRZEŻENIE!!

TERAZ WRÓĆ DO POCZĄTKU I DOKŁADNIE SPRAWDŹ WSZYSTKIE HACZYKI MOCUJĄCE, ABY UPEWNIĆ SIĘ, ŻE WSZYSTKIE RAJSTOPY I ŚRUBY ZAMONTOWAŁEŚ TAK, CZY SIATKA STANIE. JEŚLI NIE, SIATKA BEZPIECZEŃSTWA NIE BĘDZIE DZIAŁAĆ PRAWIDŁOWO.

Ważne – przeczytaj!

Uwaga – podstawowe zasady bezpieczeństwa:

- Przed użyciem przeczytaj instrukcję i zachowaj ją do ewentualnego wykorzystania w przyszłości.

- Upewnij się, że siatka zabezpieczająca jest prawidłowo zamocowana, jak pokazano w instrukcji.
 - Dzieciom nie wolno nigdy korzystać z trampoliny bez nadzoru odpowiedzialnej osoby, posiadającej wiedzę na temat korzystania z trampoliny.
 - Nigdy nie wolno pozostawiać dzieci bez opieki wewnątrz siatki.
 - Zawsze miej pod ręką instrukcję bezpieczeństwa podczas korzystania z trampoliny razem z siatką zabezpieczającą.
 - Nie wspinaj się, nie huśtaj ani nie skacz na poszczególnych panelach siatki zabezpieczającej.
 - Jeśli materiał siatki zabezpieczającej jest uszkodzony, nie używaj trampoliny.
 - Siatka zabezpieczająca została opracowana w celu zmniejszenia możliwości obrażeń podczas upadku z trampoliny, przed którymi nie może chronić
 - wszystkie kontuzje.
 - Nie pozwalaj dzieciom mieć żadnych przedmiotów ani zabawek w siatce.
 - Przed użyciem przeczytaj dodatkowe ostrzeżenia i informacje dotyczące użytkowania.
 - Tylko do użytku domowego. Tylko do użytku na zewnątrz
 - Trampolina musi być wyposażona w siatkę zabezpieczającą, jeżeli długość/średnica/przekątna ramy trampoliny jest większa niż 2,5m
 - Siatkę należy wymieniać co 2 lata
- Zachowaj te informacje do wykorzystania w przyszłości.

Konserwacja i użytkowanie

Składanie – siatkę zabezpieczającą musi złożyć osoba dorosła. Należy go zmontować sekwencyjnie z wyprzedzeniem dane kroki. Jeśli siatkę złożą 2 osoby, złożenie będzie łatwiejsze. Ta siatka zawiera małe części i tak nie jest odpowiedni dla dzieci poniżej 3 roku życia. Przed montażem sprawdź, czy opakowanie zawiera wszystkie części. Jeśli to zrobią brakuje niektórych części, nie składaj siatki i poczekaj na jej uzupełnienie.

Umiejscowienie – trampolinę należy ustawić na płaskiej i gładkiej powierzchni, która jest dobrze oświetlona. Dla nikogo w żadnym wypadku nie należy go budować na twardych nawierzchniach, takich jak asfalt i beton. Wokół trampoliny musi być wolna przestrzeń

2 metry i około 7 metrów obszar powinien być czysty. Zalecamy ustawienie trampoliny na trawie, piasku lub powierzchnia do zabawy odpowiednia dla tej trampoliny. Nigdy nie kładź niczego pod trampoliną.

Informacje dotyczące bezpieczeństwa

- Sieć ta przeznaczona jest do użytku domowego, wyłącznie dla osób powyżej 6 roku życia. To nie jest powierzchnia odbijająca. Sieć jest

przeznaczony:

(1) Kontrola wejścia i wyjścia na trampolinę,

(2) Aby czuć się bezpiecznie, utrzymuj koordynację podczas skakania, poruszaj się bez obawy, że spadniesz z trampoliny oraz możliwe obrażenia.

- Dorośli muszą zawsze nadzorować dzieci i ostrzegać je, aby nie robiły na trampolinie nielegalnych rzeczy lub ćwiczenia hazardowe.

- Regularnie sprawdzaj, czy:

- dzieci nie przynosiły na trampolinę innych przedmiotów

- sprawdź aktywność dzieci na trampolinie

- warunki panujące w sieci, gdy korzystają z niej dzieci

- jak dzieci wchodzi i schodzą z trampoliny.

- Dzieciom nie wolno nosić kasku rowerowego podczas skoków.

- Główna część trampoliny wykonana jest ze stali i przewodzi prąd elektryczny. Żadnych urządzeń elektrycznych (światła, grzejniki, urządzenia gospodarstwa domowego itp.) nie mogą stykać się z siatką zabezpieczającą ani znajdować się wewnątrz niej, gdyż może to spowodować śmiertelne porażenie prądem. przez prąd.

- Na trampolinie nie może nigdy skakać więcej niż jedna osoba. Przeskakiwanie przez kilka osób może spowodować kolizję lub wyrzucenie innych osób i tym samym obrażenia.

- Ponieważ powierzchnia trampoliny znajduje się nad ziemią, istnieje ryzyko upadku podczas wchodzenia na trampolinę przez drzwi

sieci. Zawsze trzymaj dzieci podczas wchodzenia i schodzenia z trampoliny, aby uniknąć ryzyka obrażeń.

Do wejścia używaj wyłącznie drzwi sieciowych.

- Warunki pogodowe – należy zachować szczególną ostrożność w przypadku zmiany warunków pogodowych. Zwłaszcza podczas deszczowej pogody powierzchnie mogą być śliskie, a język i wargi mogą przyklejać się do metalowych części w temperaturach poniżej zera. W cieplejszą i słoneczną pogodę części mogą się nagrzewać, dlatego należy regularnie sprawdzać temperaturę podczas użytkowania, szczególnie części metalowe.

Pielęgnacja i konserwacja trampoliny

- W przypadku wszystkich produktów ważne jest, aby urządzenie było regularnie i często sprawdzane przez osobę dorosłą. Wyroby kompletne należy sprawdzać co najmniej raz w miesiącu, szczególną uwagę należy zwrócić na połączenia i mocowania. Jeśli niektóre części wykazują oznaki zużycia, może zaistnieć konieczność ich wymiany. Niezastosowanie się do tego może skutkować awarią produktu i obrażeniami ciała.

- Produkt nie może być używany, dopóki nie zostanie prawidłowo i całkowicie zainstalowany oraz sprawdzony. Produkty z rur ocynkowanych mogą wymagać okazjonalnej konserwacji. Jeśli na powierzchni pojawi się rdza, należy ją usunąć szczotką drucianą lub grubym papierem ściernym, a powierzchnię pokryć nietoksyczną farbą.

- Aby zapobiec uszkodzeniu siatki zabezpieczającej, nie wpuszczaj do środka zwierząt ani innych zwierząt. Ich pazury i zęby mogą uszkodzić powierzchnię siatki i trampoliny.

- Upewnij się, że w pobliżu trampoliny i siatki zabezpieczającej nie pali się żaden ogień. W wietrznych warunkach iskry i żar mogą przemieszczać się na duże odległości i powodować wypalenie dziur w siatce siatki zabezpieczającej oraz powierzchni trampoliny.

- Każda duża trampolina, z siatką zabezpieczającą lub bez, może zostać zdmuchnięta przez silny wiatr i spowodować obrażenia lub uszkodzenie innych przedmiotów. W takich warunkach zalecamy zdjęcie siatki zabezpieczającej i przechowywanie jej w suchym miejscu lub użycie zestawu kotwiącego do jej zamocowania.

Sprzedający na niniejszy produkt udziela pierwszemu właścicielowi gwarancji na czas użytkowania 2 lata od dnia sprzedaży.

Gwarancja nie dotyczy uszkodzeń powstałych w wyniku:

1. Szkód spowodowanych przez użytkownika tj. Uszkodzenia produktu przy nieprawidłowym montażu, niepoprawnej naprawy wykonywanej we własnym zakresie, użytkowaniu niezgodnym z kartą gwarancyjną np. Niewłaściwym umieszczeniem pionowej kolumny siedzenia w ramie, niewystarczającym ściągnięciem pedałów w korbach i korb w osi środkowej;
2. Niepoprawną lub zaniedbywaną konserwacją;
3. Uszkodzeń mechanicznych;
4. Zużycia części powstałego przy codziennym użytkowaniu (np. Gumowe i plastikowe części, mechanizmy ruchome jak np. Łożyska, pas klinowy, zużycie przycisków na komputerze);
5. Nieszczęśliwych wypadków i klęsk żywiołowych;
6. Niefachowych interwencji;
7. Niepoprawnego obchodzenia się, lub niewłaściwego umieszczenia, wpływu niskiej lub wysokiej temperatury, oddziaływania wody, nieadekwatnego nacisku lub uderzenia, celowej zmiany designu, kształtu lub rozmiaru.

Copyright - prawo autorskie

Firma MASTER SPORT s.r.o. zastrzega sobie wszelkie prawa autorskie do treści niniejszej instrukcji obsługi. Prawo autorskie zabrania kopiowania treści instrukcji w części lub też w całości przez osoby trzecie bez wyraźnej zgody MASTER SPORT s.r.o..

Firma MASTER SPORT s.r.o. za korzystanie z informacji zawartych w niniejszej instrukcji obsługi nie ponosi odpowiedzialności za jakiegokolwiek patenty.



Safety net MASTER for trampoline 300 x 210 cm
MASOCHS300-210 - User's manual



READ THIS FIRST!!!

Thank you for purchasing our product

**IN CASE OF MISSING OR BROKEN
PARTS, PLEASE CONTACT PLACE OF
PURCHASE FOR ASSISTANCE.**

*Adult supervision required for children using Safety net.

Protect Children: *Prevent falls and strangulation---Exit through the door only, and use caution.

*Assist young children in and out of Safety net.

1. PACKAGE CONTENTS :

REFERENCE NUMBER	DESCRIPTION	7' x 10'
1	GALVANIZED PIPE(WITH LONG FOAM)	8
2	GALVANIZED PIPE(WITH SHORT FOAM)	8
3	STEEL JIG	16
4	SCREW SET	16
5	SAFETY NET	1
6	SPACER	16
7	POLE COVER	8
8	CAP	8
9	SAFETY NUT	16
10	SPANNER	1

2. DIAGRAMS FOR PARTS:

TUBE:

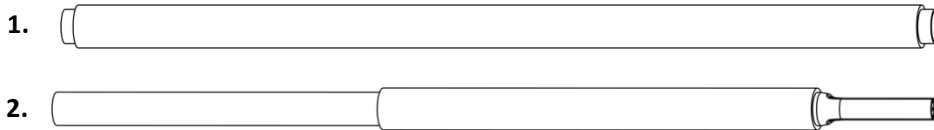

OTHERS:

3. Steel Jig



4. Screw Set



5. Safety Net

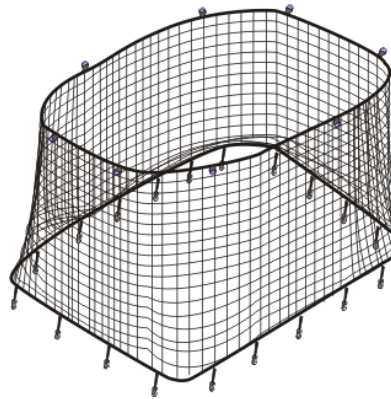

6. Spacer

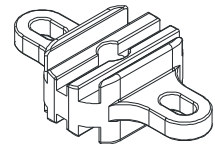

7. Pole Cover



8. CAP

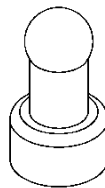

9. Safety Nut

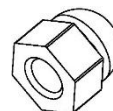

10. Spanner



WARNING: READ AND FOLLOW THIS INSTRUCTION, PRIOR TO ASSEMBLE AND USE OF THIS EQUIPMENT.

STEP 1: AND PUT TWO SECTIONS OF SUPPORT PIPES CONNECTED TOGETHER AS SHOWN IN FIGURE 1. ATTACH A CAP AT THE END OF THE PIPES.



FIGURE 1



FIGURE 2



FIGURE 3

STEP 2: USING THE STEEL JIG (SEE A1 AND A2), THE SUPPORT POLES SHOULD REACH THE BASE OF THE TRAMPOLINE LEGS. ONCE THE ASSEMBLY HAS BEEN COMPLETED PROPERLY, THE SUPPORT POLES SHOULD LOOK LIKE FIGURE 4.

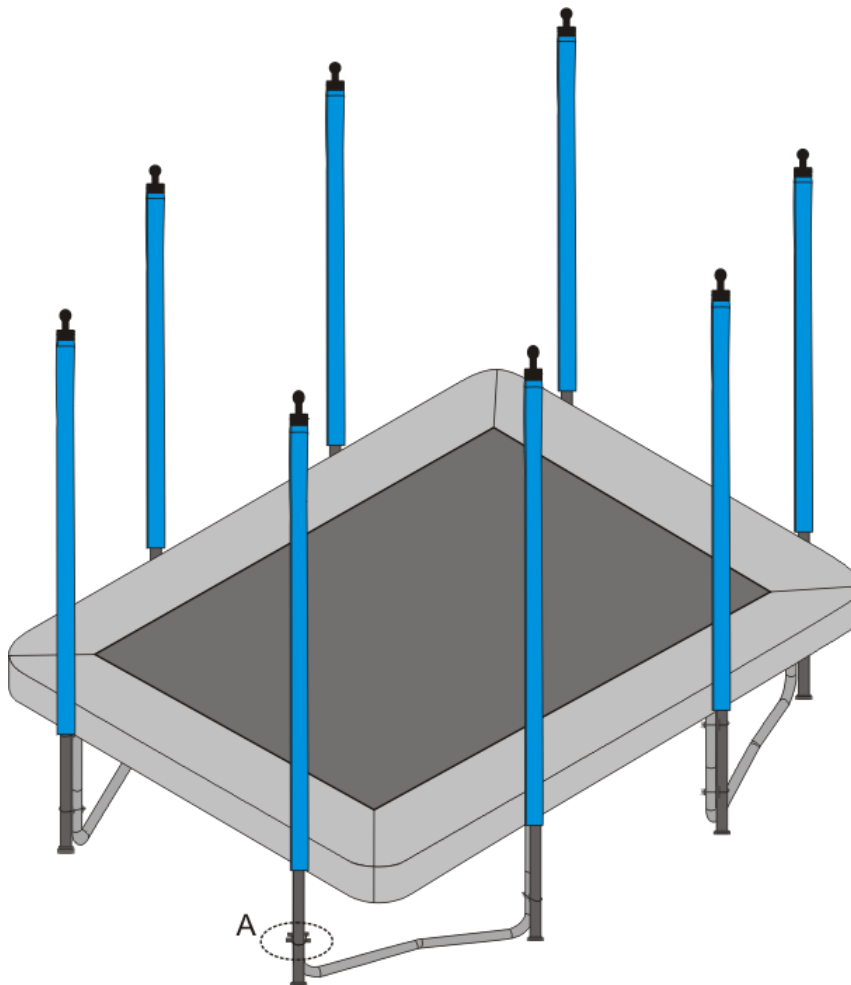
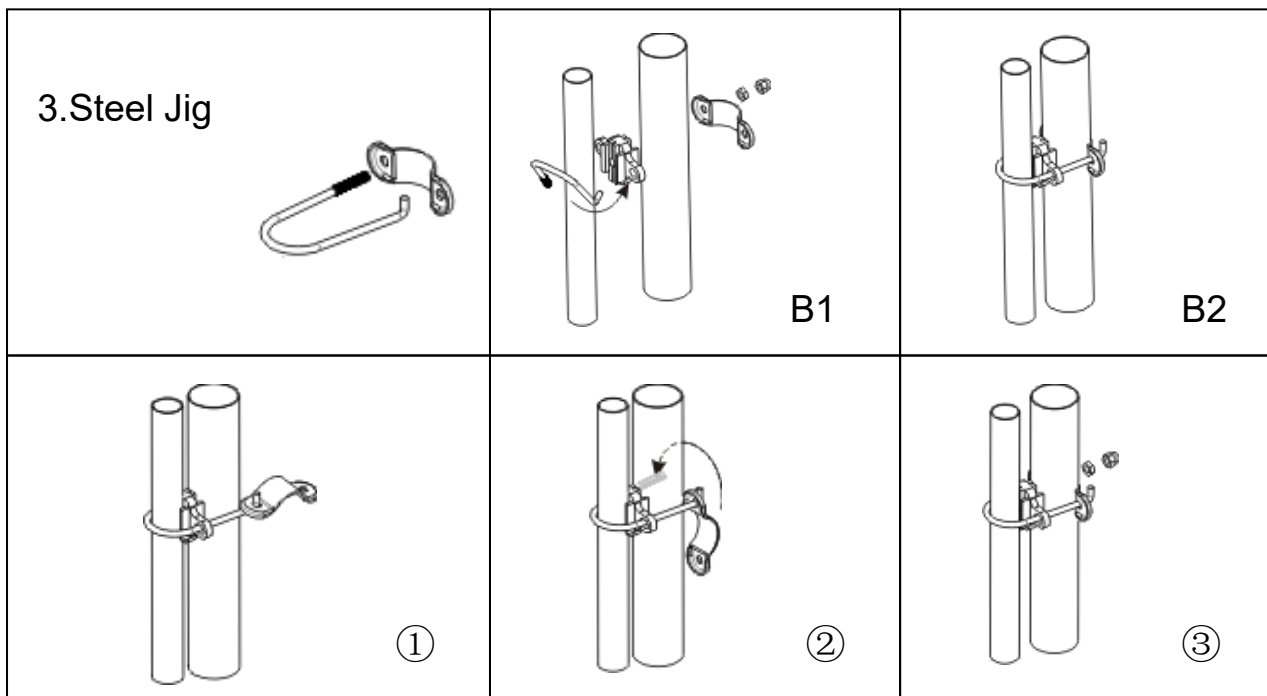

FIGURE 4



Very important, please read before assemble Steel Jig

Please tilt the U shape Bolt through the holes of plastic space. Make the hook side of the Jig through one hole of steel sheet and turn the sheet in order to make the other hole of the sheet through the U bolt. Please see picture 1,2 and 3.

After assemble the screw set, you may find the Steel Jig is lopsided, this will not influence the function of the Steel Jig.

The **Screw Set** must be on the inside, underneath the trampoline. **IMPORTANT** - Do not attach the Upper **Steel Jig** to the "T" piece on the Frame. The **Steel Jig** must be located on the leg only.

STEP 3: Stretch Net Assembly (#5) out. Locate the panel with the doorway and align the net as to where you would like to get in and out of the trampoline. The edge with the pre-sewn hanging loop is the upper part of the net and will be hooked at the top of the pole. (See B)

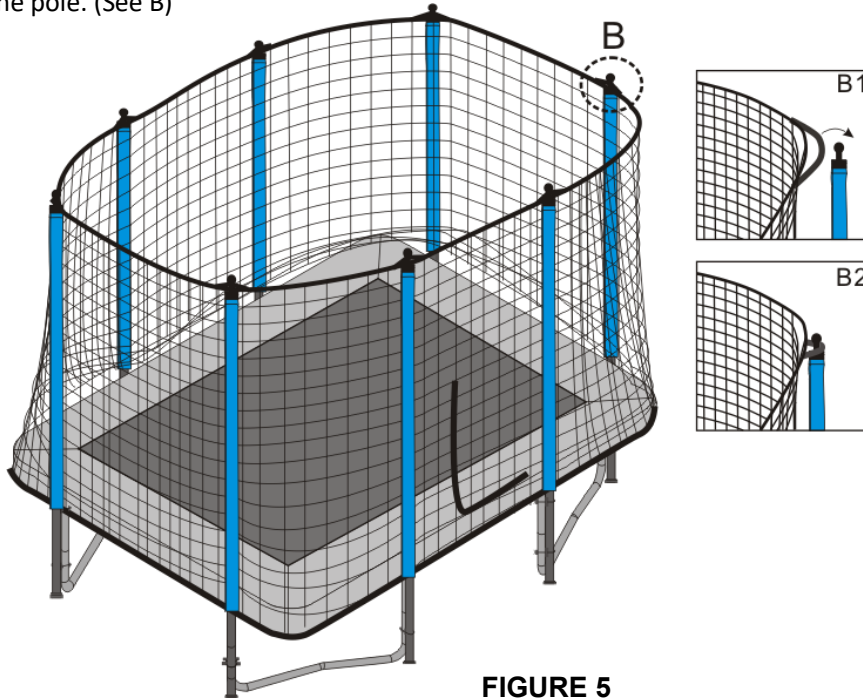

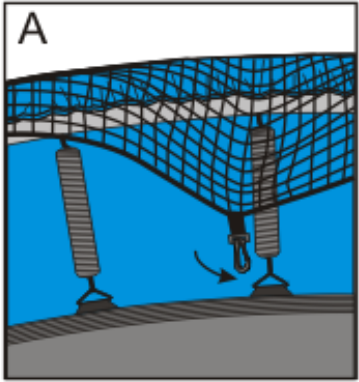
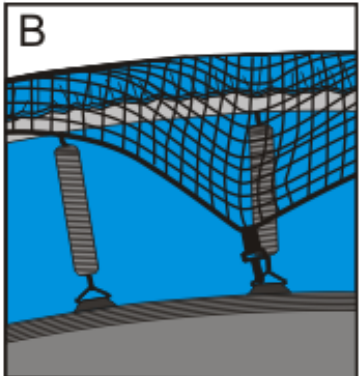

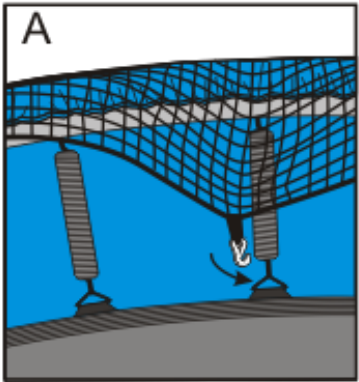
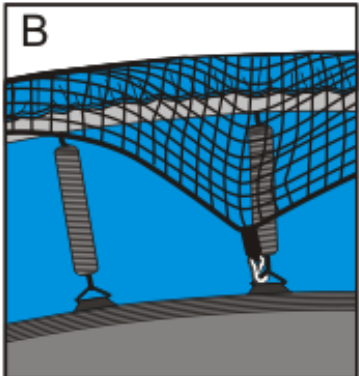

FIGURE 5

STEP 4:

<p> Press one side of the elasticity button, and then hang the end of hook to the V-ring as shown A and B.</p> <p>A</p>  <p>B</p> 	<p> Hang the end of hook to the V-ring as shown A and B.</p> <p>A</p>  <p>B</p> 
---	---

STEP 5: HOOK TO THE V-RING AS ORDER AS **FIGURE 6**

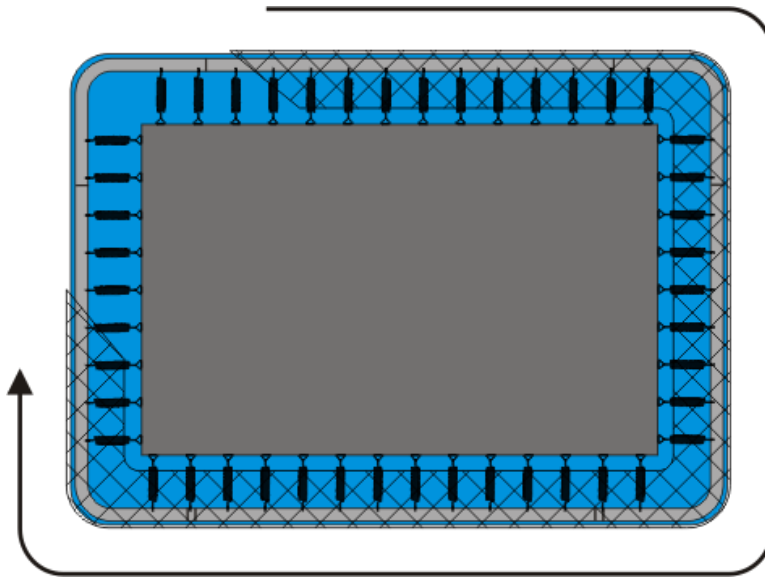

FIGURE 6

STEP 6: WHEN YOU SET UP AS SAME AS **FIGURE 7**. YOU NEED MORE FORCE TO PULL DOWN THE NET (MAYBE NEED TO TWO ADULTS HELP). SO THE NET WILL VERY TIGHT FOR TRAMPOLINE.



FIGURE 7

! IMPORTANT WARNING!!

YOU SHOULD GO BACK NOW AND STRETCH ALL ATTACHMENT HOOKS TIGHT AND DOUBLE CHECK TO SEE WHETHER YOU HAVE FASTENED THE JIGS USE THE SCREW SETS OR NOT, SO THE SAFETY NET STANDS STIFF. OTHERWISE, THE SAFETY NET WILL NOT FUNCTION PROPERLY. THEN FINISH ASSEMBLING.

IMPORTANT – PLEASE READ!
WARNING – GENERAL SAFETY ADVICE

- Please read the instructions before use, and retain for future reference.
- Ensure the trampoline Safety Net has been assembled correctly, as per the instructions in the manual.
- Children **MUST NEVER** use the trampoline unless supervised by a responsible adult with knowledge of trampoline use.
- Children **MUST NEVER** be left unattended inside the Safety Net at any time.
- **ALWAYS** follow the safety warnings stated with your trampoline instructions in conjunction with using Safety Net.
- **DO NOT** climb, swing or intentionally jump onto the panels or poles of the Safety Net.
- If the Safety Net material becomes damaged refrain from use.
- The Safety Net is **ONLY** intended to be used to reduce the risk of injury from falling off the trampoline.
- **DO NOT** let children take items or toys into the Safety Net.
- Please read and refer to other warnings and use information in the trampoline and Safety Net instructions before use.
- For family domestic use only. Outdoor use only
- The safety net shall be equipped if the length/diameter/diagonals of the frame greater than 2.5m
- Net should be replaced every 2 year

Please retain this information for future reference.

Care & Use

- Assembly Information - This Safety Net must be assembled by an adult. They must be assembled exactly in accordance with the assembly instructions. Enlisting the aid of a helper will make assembly easier. This Safety Net contains small parts and is not suitable for children under 3 years. Please take an inventory of all parts before assembly. Should there be any missing parts, the equipment must not be used until replacement parts have been fitted.
- Location– Your trampoline must be placed on a flat and level surface which is well-lighted. Under no circumstances should it be positioned on a hard surface such as concrete or asphalt, unless the ground under the trampoline has free-space of 2 metres surrounding the trampoline and is covered with a safety surface as well as a 7 metres clearance space in height. Examples of suitable surfaces are grass, sand or a play surface intended for this trampoline. It is important not to place or store anything under your trampoline. Please also read the instructions accompanied with your trampoline.

Safety Information

- This Safety Net is designed and made for family domestic use only by people 6 years and older. It is not a rebounding device. It is designed as an Safety Net to control entry and exit to and from the trampoline and, allow jumpers to gain confidence, balance, coordination and agility without the fear of rebounding off the trampoline, where injury could occur.
- Adult supervision of children – Children should always be supervised while they are playing on the trampoline fitted with an Safety Net and should be instructed not to use it in an inappropriate or hazardous manner. In particular be aware of:
 - The objects children bring into the Safety Net
 - Children’s activities inside the Safety Net
 - Conditions inside the Safety Net when children are using it
 - The way children get into and out of the Safety Net
- Children should not wear cycle helmets while playing on the trampoline.

- The frame of your trampoline is made of steel and it will conduct electricity. No electrical equipment (lights, heaters, extension cords, household appliances, etc.) should be permitted in or on the Safety Net under any circumstances to avoid the risk of electrocution.
- Never allow more than one person to use the trampoline at a time. Multiple users may collide with each other and this can result in serious injury.
- As your trampoline mat is raised off the ground, there is the risk of a fall when exiting the trampoline through the door of the Safety Net. Children should be assisted when entering and exiting the Safety Net so to reduce their risk of falling.
- Only the door of the trampoline Safety Net should be used to enter or exit the Safety Net.
- Weather conditions – Special care should be taken as weather conditions change. In particular, surfaces can become slippery in wet weather and tongues and lips can stick to the metalwork at subzero temperatures. In warmer and sunnier weather, parts can become hot, and temperatures should be regularly checked during use, especially metal parts.

Care & Maintenance Of Your Trampoline

- With all products it is vital that the equipment is checked regularly and often by an adult. The complete products should be checked at least once a month, and particular attention should be paid to connections and fastenings. If any parts exhibit signs of wear and tear, they may need to be replaced. Failure to do this may result in the product malfunctioning and causing injury.
- The product must not be used until properly and fully installed and checked. Galvanised tubular products may require occasional maintenance. If surface rust appears it should be removed with either a wire brush or coarse sandpaper, and the area treated with non-toxic paint.
- To avoid damage to the Safety Net, do not allow pets or other animals inside. Their claws and teeth can damage the netting and the trampoline mat.
- Make sure that no bonfires are lit close enough to threaten your trampoline and Safety Net. In windy conditions, sparks and embers can travel significant distances and burn holes in both the Safety Net netting and trampoline mat.
- Any large trampoline, with or without an Safety Net, can be blown around in high winds and cause injury or damage. We recommend that the Safety Net should be removed under these conditions and stored in a dry place.

WARRANTY for other countries

The product is warranted for 24 months following the date of delivery to the original purchaser.

This warranty does not apply to damages caused by misuse of this product, accidental or intentional damage, neglect or commercial use.

Excluded from this warranty is liability for consequential property or commercial damages or for damages for loss of use.

This warranty is valid only to the original purchaser and under normal use.

Repairs must be made by an authorized dealer, otherwise this warranty void.

© COPYRIGHT

MASTER SPORT s.r.o. retains all rights to this Owner's Manual. No text, details, or illustrations from this manual may be either reproduced, distributed, or become the subject of unauthorized use for commercial purposes, nor may they be made available to others.

Reproduction prohibited!





Safety net MASTER for trampoline 300 x 210 cm
MASOCHS300-210 - User's manual



Vielen Dank, dass Sie sich für unser Produkt entschieden haben
Im Falle eines Fehlens oder Defekts
Für weitere Informationen wenden Sie sich bitte an die Einkaufsstelle.

Aufsicht durch Erwachsene*Montage durch Erwachsene erforderlich.

*Für Kinder, die das Sicherheitsnetz benutzen, ist die Aufsicht eines Erwachsenen erforderlich.
Schützen Sie Kinder: *Verhindern Sie Stürze und Strangulierungen. Gehen Sie nur durch die Tür und gehen Sie vorsichtig vor.

*Helfen Sie kleinen Kindern beim Ein- und Aussteigen aus dem Sicherheitsnetz.

1. PAKETINHALT:

Nu.	Beschreibung	Men.
1	VERZINKTES ROHR (MIT LANGSCHAUM)	8
2	VERZINKTES ROHR (MIT KURZEM SCHAUM)	8
3	STAHLVORRICHTUNG	16
4	SCHRAUBENSET	16
5	SICHERHEITSNETZ	1
6	GEHEN	16
7	FELDABDECKUNG	8
8	STORCH	8
9	SICHERHEITSMUTTER	16
10	SCHLÜSSEL	1

Diagramm für Teile

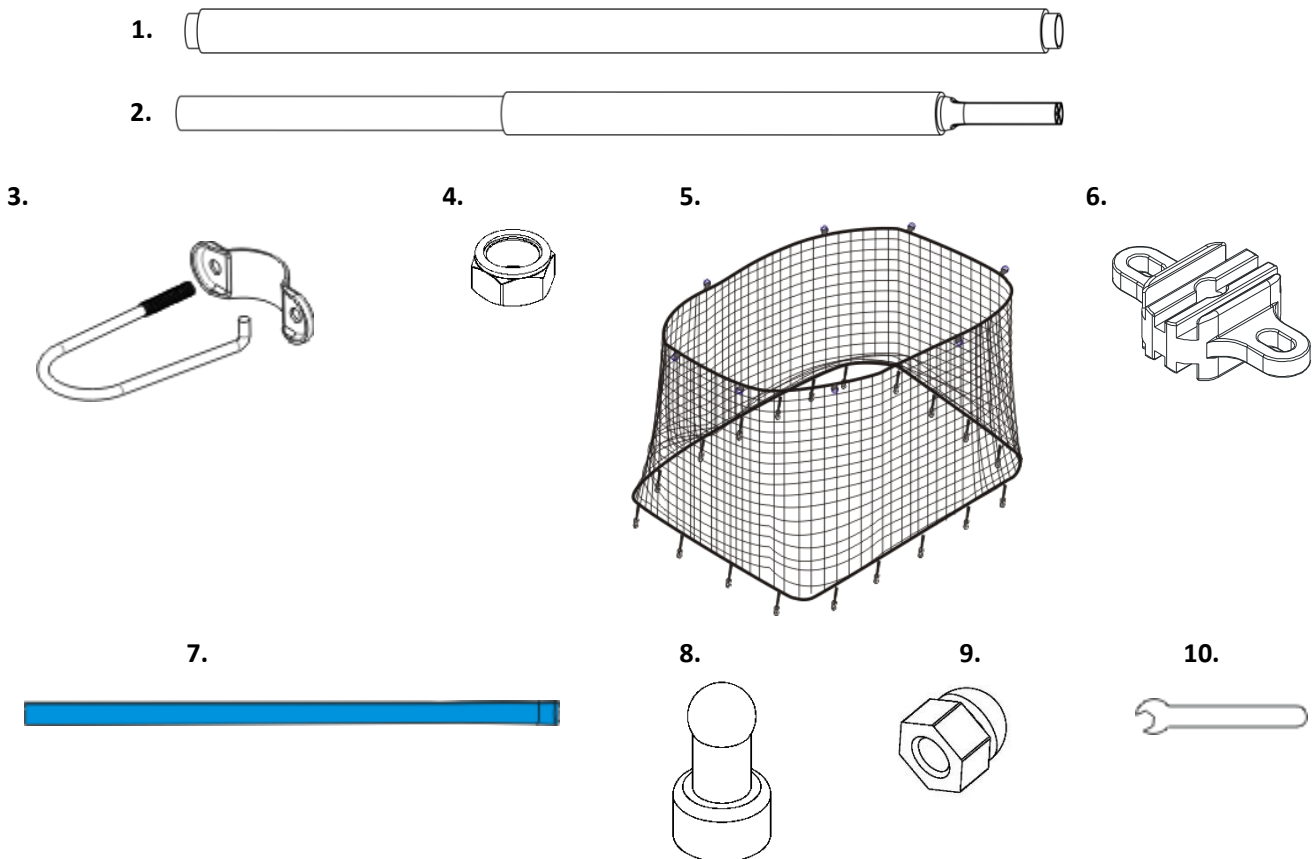

WARNUNG: LESEN UND BEFOLGEN SIE DIESE ANLEITUNG, BEVOR SIE DIESES GERÄT ZUSAMMENBAUEN UND

SCHRITT 1: UND VERBINDEN SIE ZWEI ABSCHNITTE VON STÜTZROHREN, WIE IN ABBILDUNG 1 GEZEIGT. Befestigen Sie eine

Kappe am Ende der Rohre.



FIG 1



FIG 2



FIG 3

SCHRITT 2: MIT DER STAHLVORRICHTUNG (SIEHE A1 UND A2) SOLLTEN DIE STÜTZSTANGEN DIE BASIS DER TRAMPOLINBEINE ERREICHEN. SOBALD DIE MONTAGE ORDNUNGSGEMÄß ABGESCHLOSSEN IST, SOLLTEN DIE STÜTZSTANGEN WIE IN ABBILDUNG 4 AUSSEHEN.

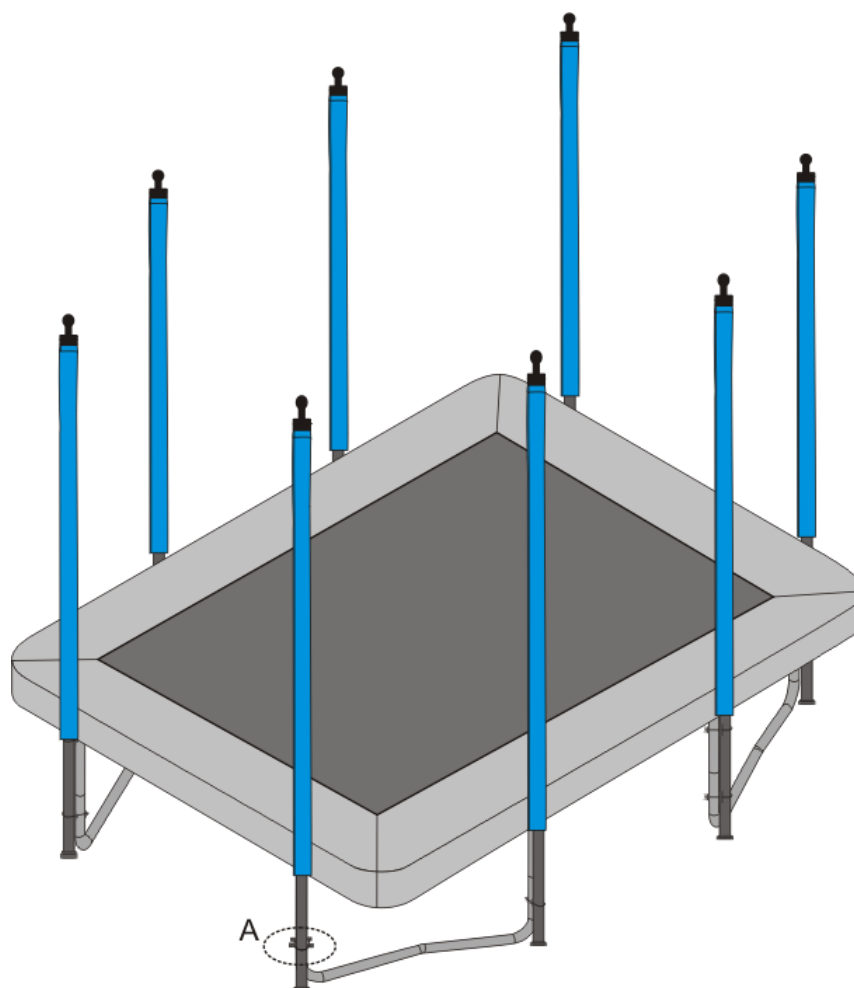
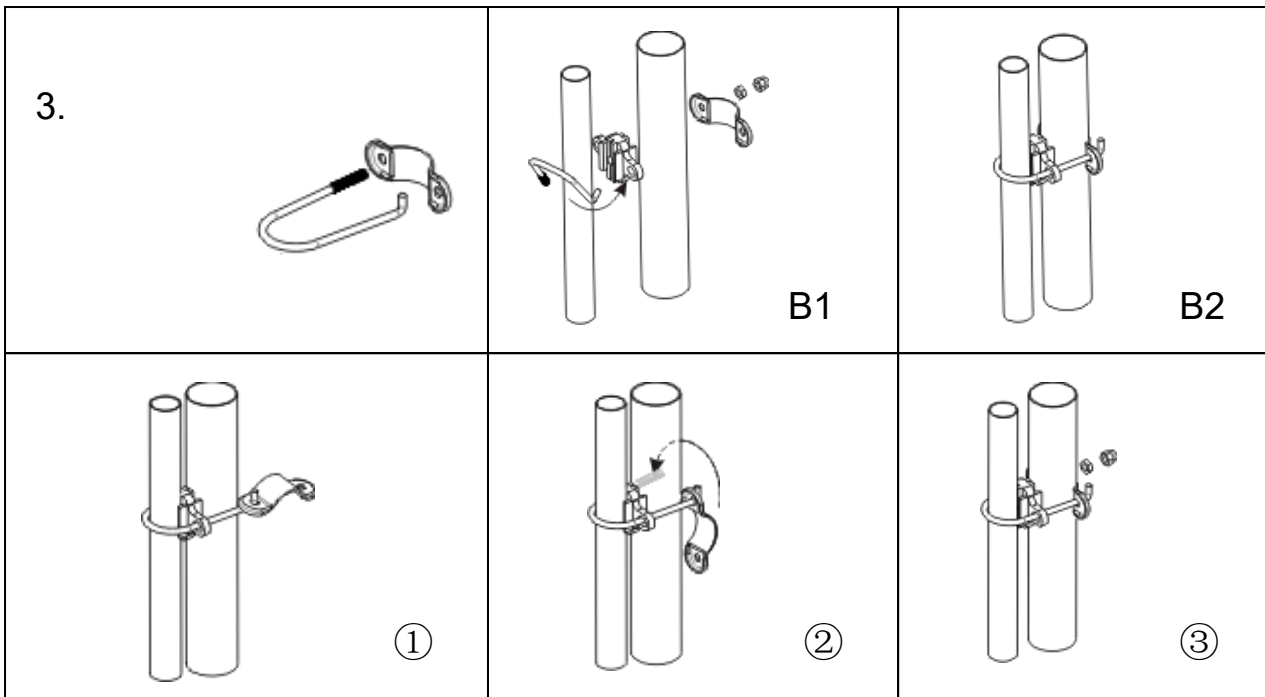

FIG 4



Sehr wichtig, bitte vor dem Zusammenbau der Steel Jig lesen

Bitte kippen Sie den U-förmigen Bolzen durch die Löcher im Kunststoffraum. Führen Sie die Hakenseite der Vorrichtung durch ein Loch des Stahlblechs und drehen Sie das Blech, um das andere Loch des Blechs durch den U-Bolzen zu bohren. Bitte sehen Sie sich die Bilder 1,2 und 3 an.

Nach dem Zusammenbau des Schraubensatzes stellen Sie möglicherweise fest, dass die Steel Jig schief ist. Dies hat keinen Einfluss auf die Funktion der Steel Jig.

Der Schraubensatz muss sich innen unter dem Trampolin befinden. **WICHTIG** – Befestigen Sie die obere Stahlvorrichtung nicht am „T“-Stück des Rahmens. Der Steel Jig darf nur am Bein angebracht werden.

SCHRITT 3: Ziehen Sie die Netzbaugruppe (Nr. 5) heraus. Suchen Sie das Paneel an der Türöffnung und richten Sie das Netz an der Stelle aus, an der Sie in das Trampolin ein- und aussteigen möchten. Der Rand mit der vorgewärmten Aufhängeöse ist der obere Teil des Netzes und wird oben an der Stange eingehakt. (Siehe B)

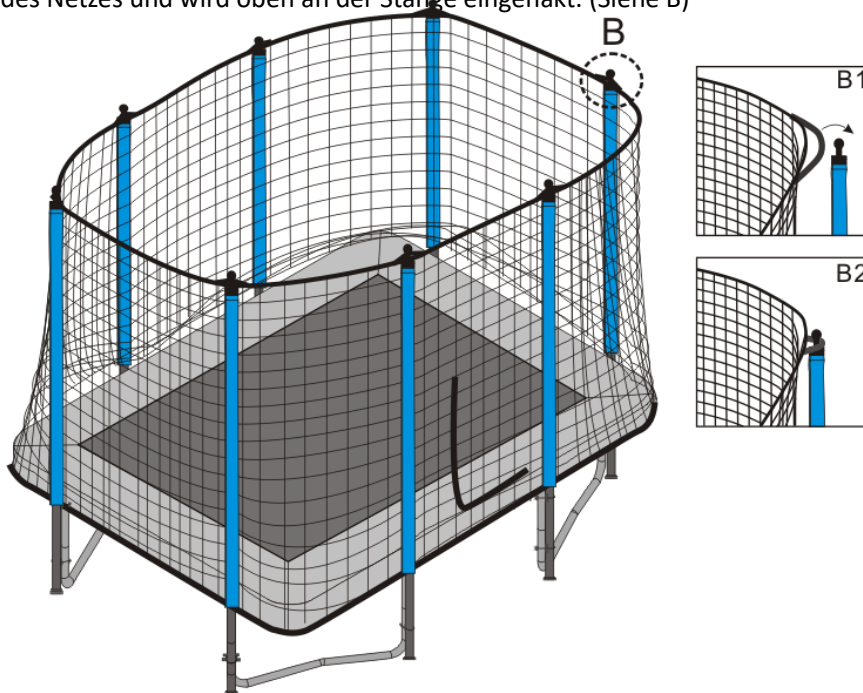
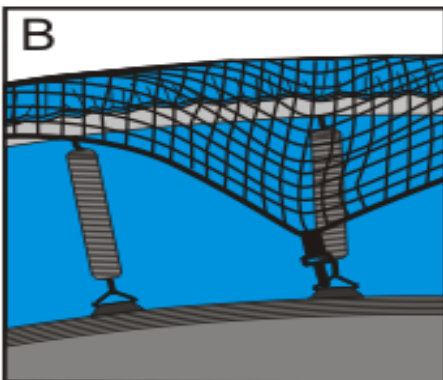
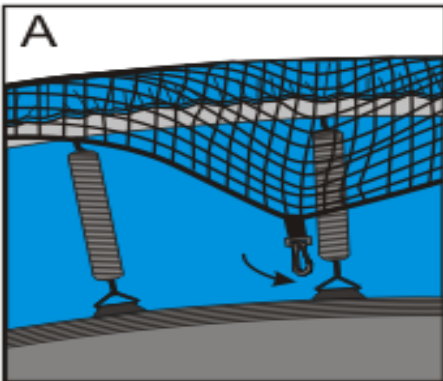

FIG 5

SCHRITT 4:



Drücken Sie eine Seite des Elastizitätsknopfs und hängen Sie dann das Ende des Hakens wie in A und B gezeigt an den V-Ring.



Hängen Sie das Ende des Hakens wie in A und B gezeigt in den V-Ring.

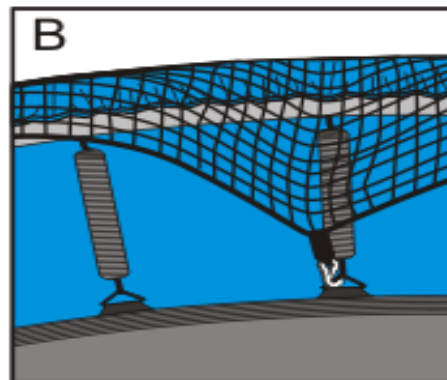
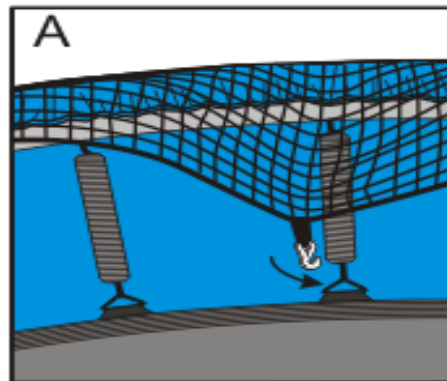

SCHRITT 5: HAKEN SIE DEN V-RING IN DER REIHENFOLGE WIE ABBILDUNG 6 EIN.

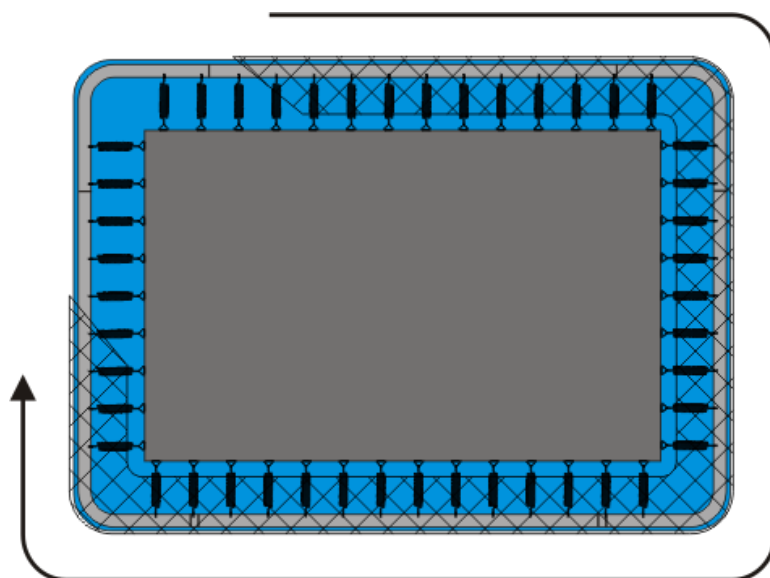

FIG 6

SCHRITT 6: WENN SIE SICH WIE ABBILDUNG 7 AUFSTELLEN. SIE BENÖTIGEN MEHR KRAFT, UM DAS NETZ HERUNTERZUZIEHEN (Vielleicht benötigen Sie die Hilfe von zwei Erwachsenen). SO WIRD DAS NETZ BEIM TRAMPOLIN SEHR ENG SEIN.



FIG 7

WICHTIGE WARNUNG!!

SIE SOLLTEN JETZT ZURÜCK GEHEN UND ALLE BEFESTIGUNGSHAKEN FEST DEHNEN UND NOCH ÜBERPRÜFEN, OB SIE DIE VORRICHTUNGEN MIT DEN SCHRAUBENSÄTZEN BEFESTIGT HABEN ODER NICHT, SO DASS DAS SICHERHEITSNETZ STEIF STEHT. SONST FUNKTIONIERT DAS SICHERHEITSNETZ NICHT ORDNUNGSGEMÄß. DANN BEENDEN SIE DIE MONTAGE.

WICHTIG – BITTE LESEN!

WARNUNG – ALLGEMEINE SICHERHEITSHINWEISE

- Bitte lesen Sie die Anweisungen vor der Verwendung und bewahren Sie sie zum späteren Nachschlagen auf.
- Stellen Sie sicher, dass das Trampolin-Sicherheitsnetz gemäß den Anweisungen im Handbuch korrekt montiert wurde.
- Kinder DÜRFEN das Trampolin NIEMALS benutzen, es sei denn, sie werden von einem verantwortungsbewussten Erwachsenen mit Kenntnissen im Trampolingebrauch beaufsichtigt.
- Kinder DÜRFEN NIEMALS unbeaufsichtigt im Sicherheitsnetz gelassen werden.
- Befolgen Sie bei der Verwendung des Sicherheitsnetzes IMMER die Sicherheitswarnungen, die in Ihrer Trampolin-Anleitung angegeben sind.
- Klettern, schwingen oder springen Sie NICHT absichtlich auf die Platten oder Stangen des Sicherheitsnetzes.
- Wenn das Material des Sicherheitsnetzes beschädigt wird, verwenden Sie es nicht mehr.
- Das Sicherheitsnetz ist NUR dazu bestimmt, das Verletzungsrisiko durch einen Sturz vom Trampolin zu verringern.
- Lassen Sie Kinder KEINE Gegenstände oder Spielsachen in das Sicherheitsnetz mitnehmen.
- Bitte lesen und beachten Sie vor der Verwendung weitere Warnhinweise und Nutzungsinformationen in der Trampolin- und Sicherheitsnetz-Anleitung.
- Nur für den häuslichen Familiengebrauch. Nur für den Außenbereich
- Das Sicherheitsnetz muss ausgestattet sein, wenn die Länge/der Durchmesser/die Diagonale des Rahmens mehr als 2,5 m beträgt
- Das Netz sollte alle 2 Jahre ausgetauscht werden

Bitte bewahren Sie diese Informationen zum späteren Nachschlagen auf.

Pflege und Verwendung

Montageinformationen – Dieses Sicherheitsnetz muss von einem Erwachsenen montiert werden. Sie müssen genau nach der Montageanleitung zusammengebaut werden. Die Beauftragung eines Helfers erleichtert die Montage. Dieses Sicherheitsnetz enthält Kleinteile und ist nicht für Kinder unter 3 Jahren geeignet. Bitte führen Sie vor dem Zusammenbau eine Bestandsaufnahme aller Teile durch. Sollten Teile fehlen, darf das Gerät nicht verwendet werden, bis Ersatzteile eingebaut wurden.

Standort – Ihr Trampolin muss auf einer ebenen, ebenen und gut beleuchteten Fläche aufgestellt werden. Unter keinen Umständen sollte es auf einer harten Oberfläche wie Beton oder Asphalt aufgestellt werden, es sei denn, der Boden unter dem Trampolin hat einen Freiraum von 2 Metern rund um das Trampolin und ist mit einer Sicherheitsoberfläche sowie einem Freiraum von 7 Metern in der Höhe bedeckt. Beispiele Geeignete Untergründe sind Gras, Sand oder eine für dieses Trampolin vorgesehene Spielfläche. Es ist wichtig, dass Sie nichts unter Ihrem Trampolin platzieren oder aufbewahren. Bitte lesen Sie auch die Gebrauchsanweisung Ihres Trampolins.

Sicherheitsinformation

- Dieses Sicherheitsnetz ist nur für den häuslichen Familiengebrauch durch Personen ab 6 Jahren konzipiert und hergestellt. Es handelt sich nicht um ein Rückprallgerät. Es ist als Sicherheitsnetz konzipiert, um den Ein- und Ausstieg zum und vom Trampolin zu kontrollieren und es den Springern zu ermöglichen, Selbstvertrauen, Gleichgewicht, Koordination und Beweglichkeit zu gewinnen, ohne befürchten zu müssen, vom Trampolin abzurutschen, wo es zu Verletzungen kommen könnte.
- Beaufsichtigung von Kindern durch Erwachsene – Kinder sollten beim Spielen auf dem mit einem Sicherheitsnetz ausgestatteten Trampolin immer beaufsichtigt werden und sollten angewiesen werden, es nicht auf unangemessene oder gefährliche Weise zu verwenden. Beachten Sie insbesondere Folgendes:
 - Die Gegenstände, die Kinder in das Sicherheitsnetz bringen
 - Aktivitäten für Kinder im Sicherheitsnetz
 - Bedingungen innerhalb des Sicherheitsnetzes, wenn Kinder es benutzen
 - Die Art und Weise, wie Kinder in das Sicherheitsnetz hinein- und herauskommen
- Kinder sollten beim Spielen auf dem Trampolin keinen Fahrradhelm tragen.
- Der Rahmen Ihres Trampolins besteht aus Stahl und ist elektrisch leitend. Um die Gefahr eines Stromschlags zu vermeiden, sollten unter keinen Umständen elektrische Geräte (Lichter, Heizgeräte, Verlängerungskabel, Haushaltsgeräte usw.) im oder auf dem Sicherheitsnetz zugelassen werden.

- Erlauben Sie niemals mehr als einer Person gleichzeitig, das Trampolin zu benutzen. Es besteht die Gefahr, dass mehrere Benutzer miteinander kollidieren und es zu schweren Verletzungen kommen kann.
- Da Ihre Trampolinmatte vom Boden angehoben ist, besteht beim Verlassen des Trampolins durch die Tür des Sicherheitsnetzes die Gefahr eines Sturzes. Kinder sollten beim Betreten und Verlassen des Sicherheitsnetzes unterstützt werden, um das Risiko eines Sturzes zu verringern.
- Zum Betreten oder Verlassen des Sicherheitsnetzes darf nur die Tür des Trampolin-Sicherheitsnetzes verwendet werden.

Wetterbedingungen – Besondere Vorsicht ist geboten, wenn sich die Wetterbedingungen ändern. Insbesondere bei nassem Wetter können Oberflächen rutschig werden und bei Minustemperaturen können Zungen und Lippen am Metall kleben bleiben. Bei wärmerem und sonnigerem Wetter können Teile heiß werden und die Temperaturen sollten während des Gebrauchs regelmäßig überprüft werden, insbesondere bei Metallteilen.

Pflege und Wartung Ihres Trampolins

- Bei allen Produkten ist es wichtig, dass die Ausrüstung regelmäßig und häufig von einem Erwachsenen überprüft wird. Die kompletten Produkte sollten mindestens einmal im Monat überprüft werden, wobei besonderes Augenmerk auf Verbindungen und Befestigungen gelegt werden sollte. Wenn Teile Verschleißerscheinungen aufweisen, müssen sie möglicherweise ersetzt werden. Andernfalls kann es zu Fehlfunktionen des Produkts und zu Verletzungen kommen.
- Das Produkt darf erst verwendet werden, wenn es ordnungsgemäß und vollständig installiert und überprüft wurde. Verzinkte Rohrprodukte erfordern möglicherweise gelegentliche Wartung. Wenn oberflächlicher Rost auftritt, sollte dieser entweder mit einer Drahtbürste oder grobem Schleifpapier entfernt und die Stelle mit ungiftiger Farbe behandelt werden.
- Um Schäden am Sicherheitsnetz zu vermeiden, lassen Sie keine Haustiere oder andere Tiere hinein. Ihre Krallen und Zähne können das Netz und die Trampolinmatte beschädigen.
- Stellen Sie sicher, dass keine Lagerfeuer nahe genug angezündet werden, um Ihr Trampolin und Ihr Sicherheitsnetz zu gefährden. Bei Wind können Funken und Glut große Entfernungen zurücklegen und Löcher in das Sicherheitsnetz und die Trampolinmatte brennen.
- Jedes große Trampolin, mit oder ohne Sicherheitsnetz, kann bei starkem Wind umhergeschleudert werden und Verletzungen oder Schäden verursachen. Wir empfehlen, das Sicherheitsnetz unter diesen Bedingungen abzunehmen und an einem trockenen Ort aufzubewahren.

Der Verkäufer spendet auf dieses Erzeugnis dem ersten Besitzer eine Garantie von 2 Jahren von dem Tag des Verkaufes.

Garantie gilt nicht auf folgende Defekte:

- eine Beschädigung, die vom Benutzer verschuldet wurde
- eine Beschädigung, die aufgrund einer falschen Montage verursacht wurde,
- unsachgemäße Reparaturversuche,
- Verwendung im Widerspruch mit dem Benutzermanual,
- unrichtige oder unregelmäßige Wartung,
- mechanische Beschädigung,
- Abnutzung der Teilen bei Überbelastung,
- unabwendbares Ereignis und Katastrophe,
- inkompetente Behandlung,
- ungeeignetes Umgehen oder ungeeignete Platzierung, Aussetzung zu einer niedrigen oder höheren Temperatur, Aussetzung zum Wasser, Druck und Prallen,
- Design, Form oder Ausmaß wurden absichtlich geändert

Copyright - Autorenrecht

Die Gesellschaft MASTER SPORT s.r.o. geltend machen alle Autorenrechte zu der Inhalt dieses Benutzermanuals.

Autorenrechte verbieten die Reproduktion der Teilen der Anleitung oder als das Ganze von der dritten Seite ohne die ausdrückliche Zustimmung der Gesellschaft MASTER SPORT s.r.o.

Gesellschaft MASTER SPORT s.r.o. nimmt keine Verantwortung für das Patent der Benutzung dieses Benutzermanuals über.



MASTER védőháló trambulínokhoz 300 x 210 cm

MASOCHS300-210

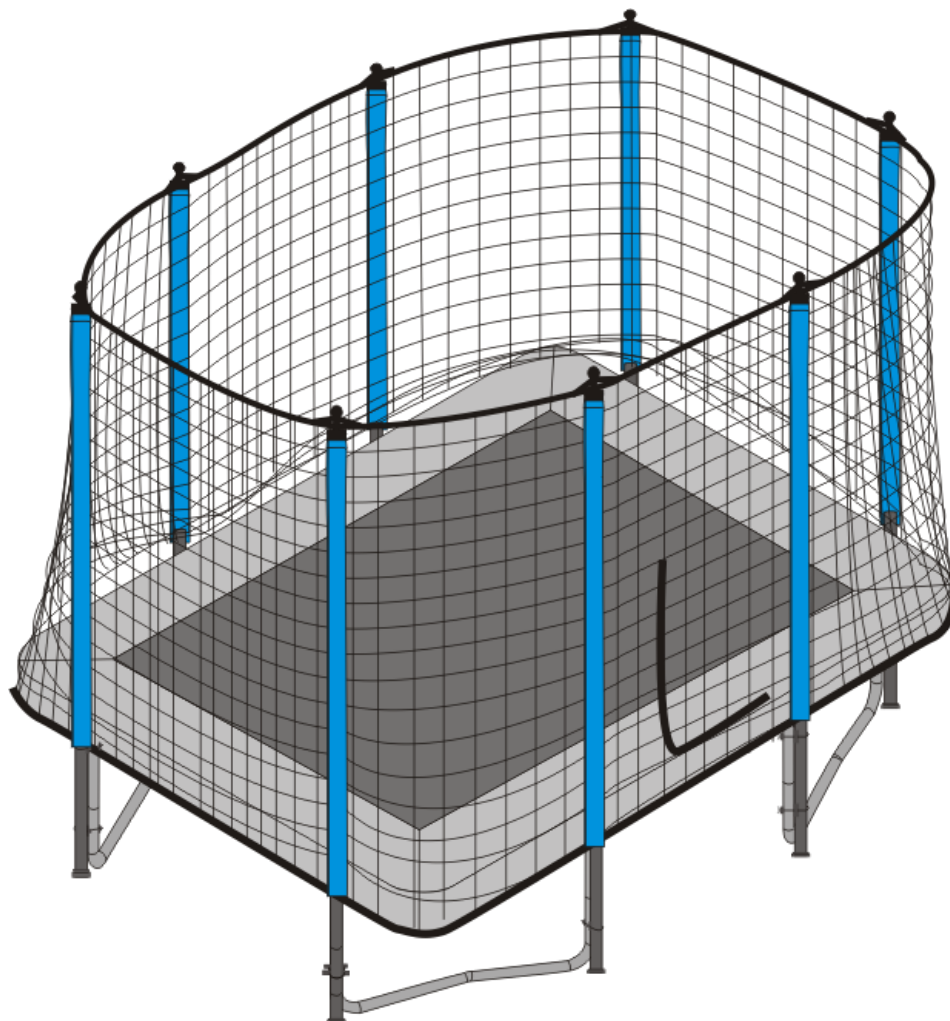

Használati útmutató

Köszönjük, hogy megvásárolta termékünket

Felnőtt felügyelet:

- Felnőtt összeszerelést igényel
- A biztonsági hálóval ellátott trambulint használó gyermekeket felnőtt felügyelete alatt kell tartani.

Gyermekek védelme:

- Kerülje az esést és a fulladást
- Csak a háló nyílásán lépjen ki, és legyen óvatos.
- Segítsen a kisgyermeknek be- és kilépni a biztonsági hálóból.

1. A csomag tartalma:

No.	Leírás	Összeg
1	Horganyzott rúd (hosszú habbal)	8
2	Horganyzott rúd (rövid habbal)	8
3	acél bilincs	16
4	Csavarkészlet	16
5	Varr	1
6	Határoló	16
7	Rúdfedél	8
8	Borító	8
9	Biztonsági anya	16
10	Kulcs	1

2. Alkatrész rajz:

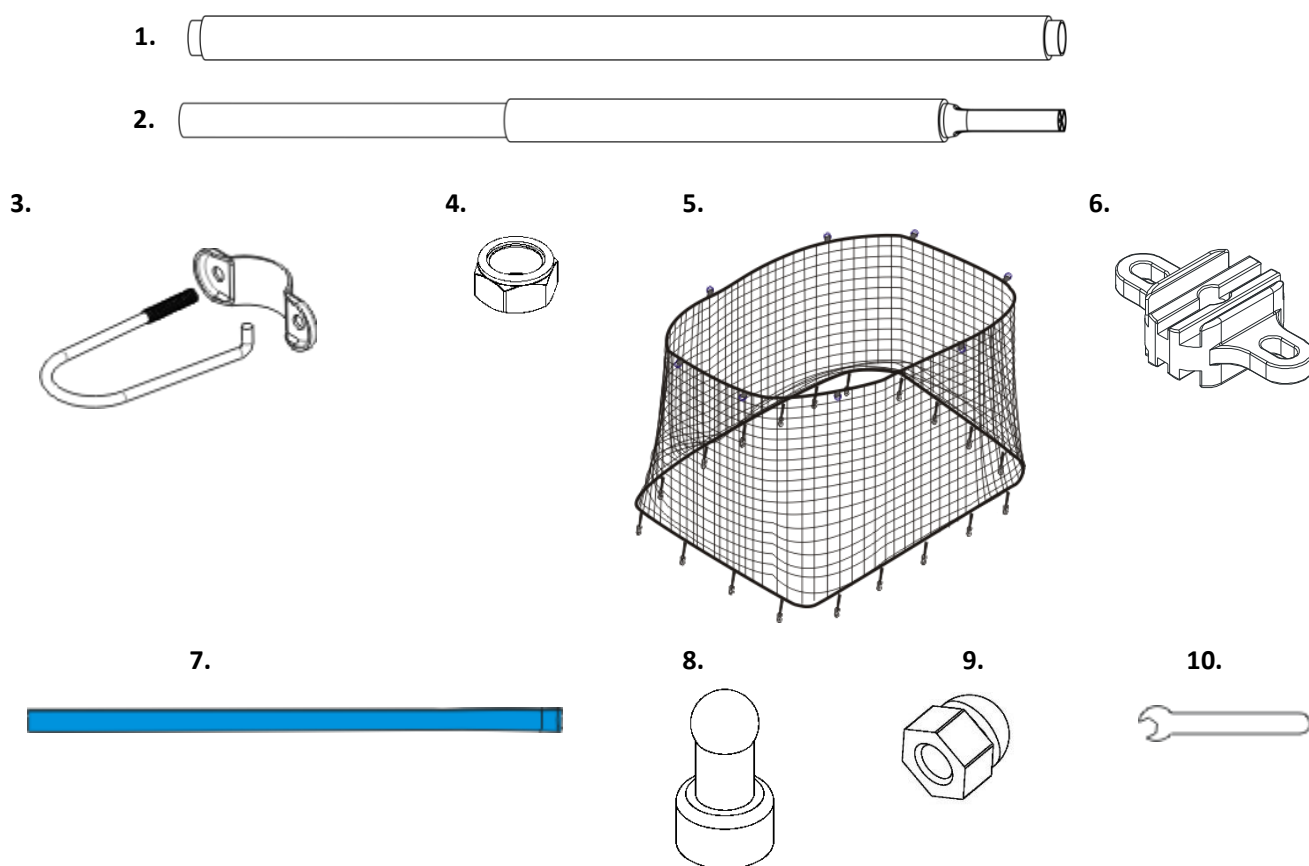

FIGYELEM: A TERMÉK ÖSSZESZERELÉSE ÉS HASZNÁLATA ELŐTT OLVASSA EL ÉS KÖVESSE AZ UTASÍTÁSOKAT.

A termék összetétele**1. LÉPÉS**

Rögzítse a rudak 2 részét az 1. ábrán látható módon. Rögzítse a kupakot a rúd végére.

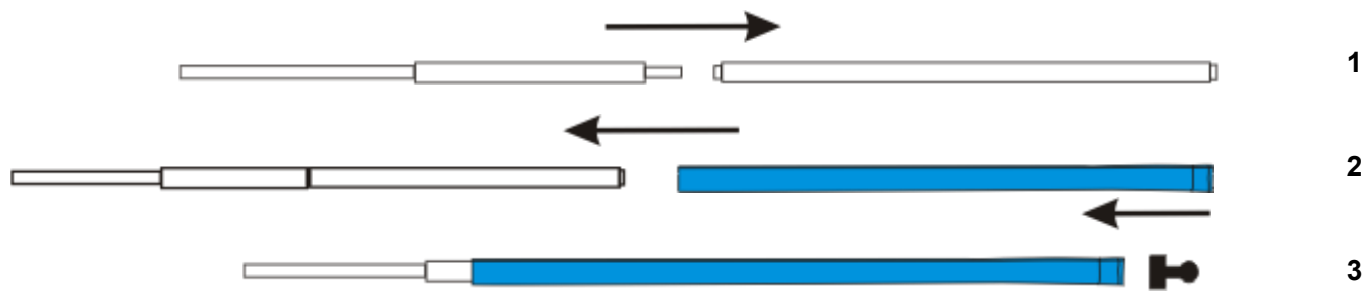
**2. LÉPÉS:**

AZ ACÉLCAPÍTÓ HASZNÁLATÁVAL ERŐSÍTSD A RÚDAK A TRAMBULIN ALÁJÁHOZ. HA AZ ÖSSZES RÚD MEGVAN, A 4. KÉPÉN KELL KELL KINÉZNIÉ.

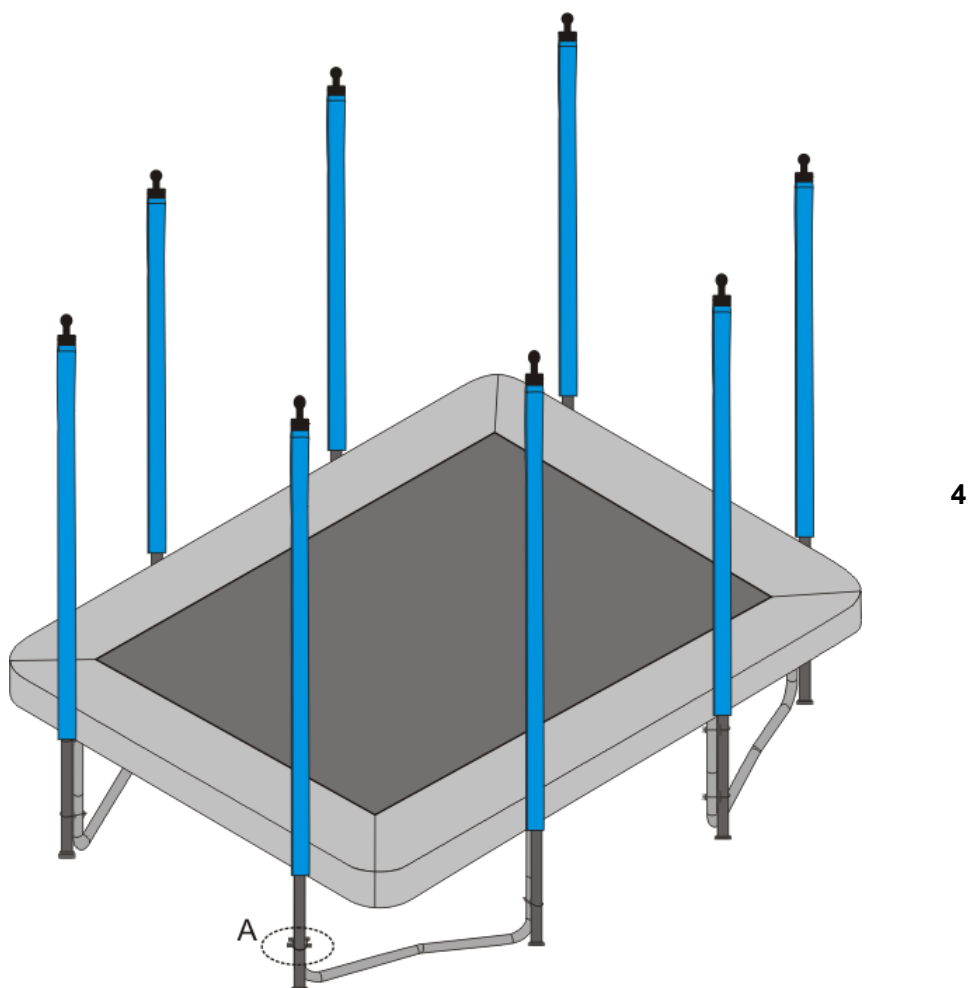

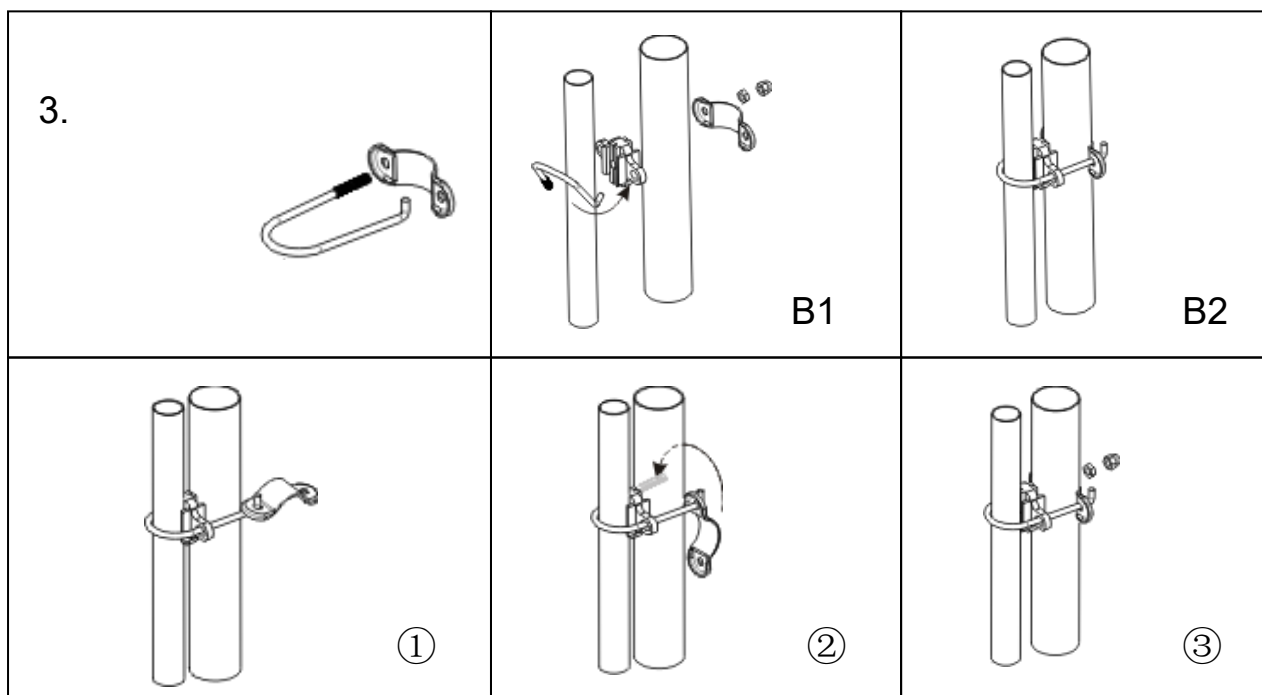

Nagyon fontos, olvassa el az acélbilincs felszerelése előtt:

Döntse át az Um alakú csavart a műanyag távtartó nyílásain. Vezesse át a horog oldalát az acéllemez egyik nyílásán, és forgassa el a lemezt úgy, hogy a lemez másik furata átmenjen az U csavaron. Lásd az 1., 2. és 3. ábrát.

Az összeszerelés után előfordulhat, hogy a bilincs meggörbült, ez nem befolyásolja a megfelelő működést.

A csavaroknak a trambulín aljától belül belül kell lenniük. A bilincseket csak rá lehet helyezni trambulín lábak, nem a T részen!

3. LÉPÉS

Terítse ki a hálót (5). Keresse meg a nyílást tartalmazó panelt, és igazítsa a hálót oda, ahol a trambulín bejáratát szeretné elérni. Az előre varrott akasztóhurokkal ellátott széle a háló tetején található, és a rúd tetejére akad. (Lásd B)

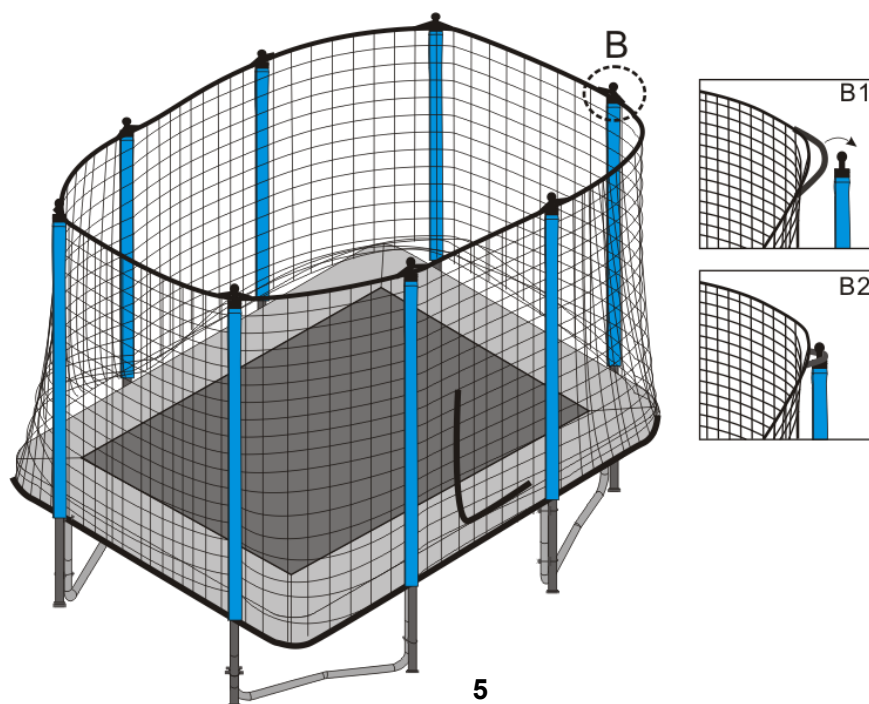

4. LÉPÉS:

Akassza be a háló alsó részét a képen látható módon.

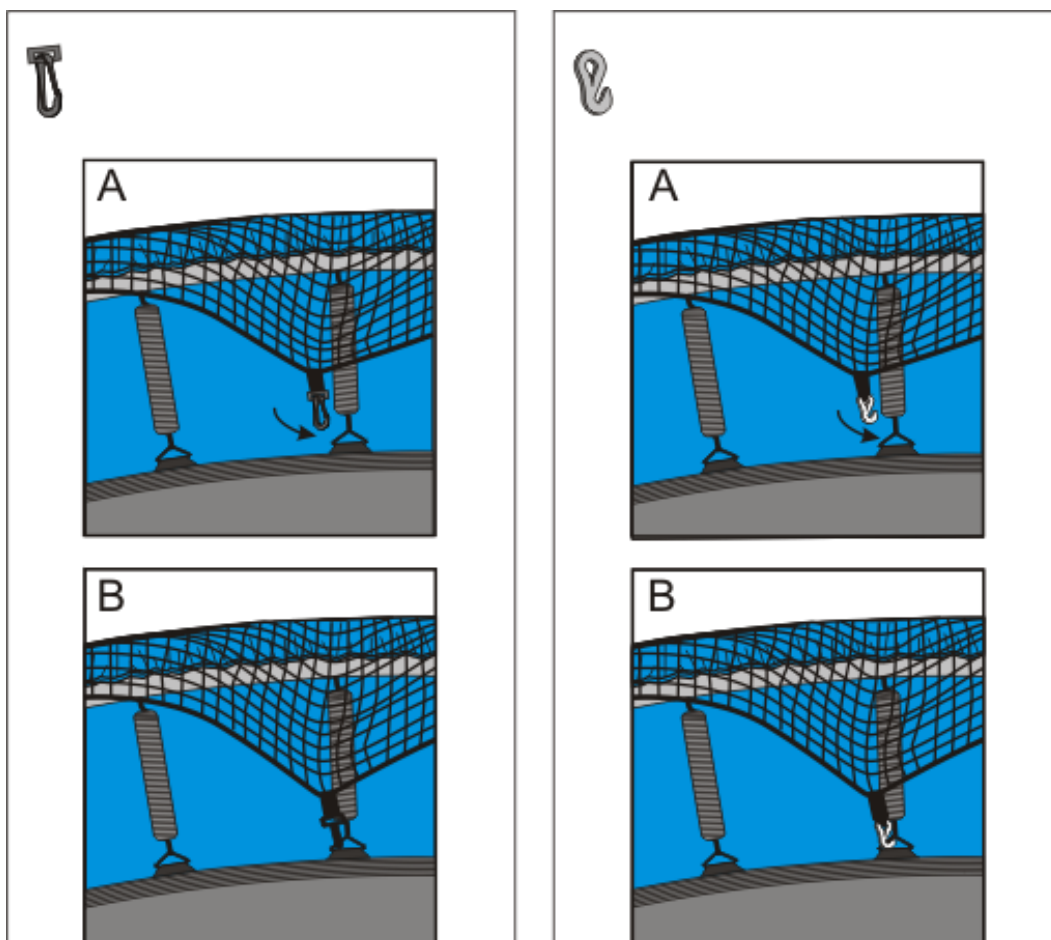

5. LÉPÉS: Akassza be a műanyag kampót a 6. ábrán látható sorrendben.

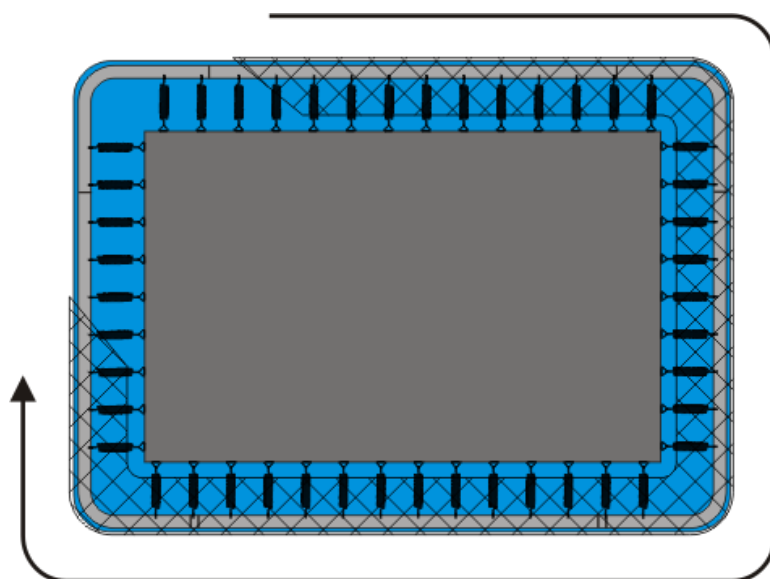

6

6. LÉPÉS

HA A HÁLÓ LAZA, MINT A 7. ÁBÁN, TÖBB ERŐ SZÜKSÉGES A HÁLÓ LEHÚZÁSÁHOZ (2 FELNŐTT SZÜKSÉGES). AKKOR A HÁLÓ ELÉG FESZÜLT.



7

FONTOS FIGYELMEZTETÉS!!

MOST TÉRJEN VISSZA A ELEJÉRE, ÉS ELLENŐRIZZE KETTŐL AZ ÖSSZES RÖGZÍTŐHORGOT, HOGY Győződjön meg róla, hogy AZ ÖSSZES HORSZÓT ÉS CSAVAROT CSAK RÖGZÍTETE, HOGY A HÁLÓ FELÁLL. HA NEM, A BIZTONSÁGI HÁLÓ NEM MŰKÖDIK MEGFELELŐEN.

Fontos – kérjük, olvassa el!**Figyelmeztetés - alapvető biztonsági szabályok:**

- Kérjük, használat előtt olvassa el a kézikönyvet, és őrizze meg későbbi használatra.
- Győződjön meg arról, hogy a biztonsági háló megfelelően van felszerelve a kézikönyvben látható módon.
- Gyermek soha nem használhatja a trambulint olyan felelős személy felügyelete nélkül, aki ismeri a trambulin használatát.
- Gyermek soha nem lehetnek felügyelet nélkül a hálóban.
- Mindig tartsa kéznél a biztonsági utasításokat, amikor a trambulint a biztonsági hálóval együtt használja.
- Ne mássz fel, hintázzon vagy ugráljon az egyes biztonsági háló paneleken.
- Ha a biztonsági háló anyaga megsérült, ne használja a trambulint.
- A biztonsági hálót úgy fejlesztették ki, hogy csökkentse a trambulinról való leeséskor a sérülések lehetőségét, nem véd ellene minden sérülés.
- Ne engedje, hogy gyermekeknek tárgyak vagy játékok kerüljenek a hálóba.
- Kérjük, használat előtt olvassa el a további figyelmeztetéseket és használati információkat.
- Csak otthoni használatra. Csak kültéri használatra
- A trambulint biztonsági hálóval kell ellátni, ha a trambulinváz hossza/átmérője/átlója nagyobb, mint 2,5 m
- A hálót 2 évente cserélni kell

Őrizze meg ezeket az információkat későbbi hivatkozás céljából.

Karbantartás és használat

Összecsukás – ezt a biztonsági hálót egy felnőttnek kell összehajtania. Előzetesen egymás után kell összeszerelni adott lépéseket. Ha 2 ember hajtogatja a hálót, akkor könnyebb lesz összehajtani. Ez a háló apró alkatrészeket tartalmaz, és nem alkalmas 3 év alatti gyermekek számára. Összeszerelés előtt ellenőrizze, hogy a csomag minden alkatrészt tartalmaz-e. Ha megteszik néhány alkatrész hiányzik, ne hajtsa össze a hálót, és várja meg, amíg feltöltődik.

Elhelyezés – a trambulint sima, sima, jól megvilágított felületre kell helyezni. Egyiknek sem semmi esetre sem szabad kemény felületre, például aszfaltra és betonra építeni. A trambulin körül szabad területnek kell lennie 2 méter és 7 méter körüli terület legyen tiszta. Javasoljuk, hogy a trambulint fűre, homokra ill ehhez a trambulinhoz megfelelő játékelület. Soha ne tegyen semmit a trambulin alá.

Biztonsági információk

- Ez a hálózat otthoni használatra készült, csak 6 év felettiiek számára. Ez nem egy pattogó felület. A hálózat az szánt:

(1) A trambulinra való be- és kilépés ellenőrzése,

(2) Hogy biztonságban érezze magát, ugrás közben tartsa fenn a koordinációt, mozogjon anélkül, hogy attól félne, hogy leesik a trambulinról, és lehetséges sérülések.

- A felnőtteknek mindig felügyelni kell a gyerekeket, és figyelmeztetniük kell őket, hogy ne tegyenek illegális dolgokat a trambulinon vagy szerencsejáték gyakorlatok.

- Rendszeresen ellenőrizze, hogy:

- a gyerekek nem vittek más tárgyat a trambulinokhoz

- ellenőrizze a gyerekek tevékenységét a trambulinon

- a hálózatban belüli feltételek, amikor gyermekek használják

- hogyan lépnek be és lépnek ki a gyerekek a trambulinból.

- A gyerekek nem viselhetnek kerékpáros bukósisakot ugrás közben.

- A trambulin fő része acélból készült és elektromos áramot vezet. Nincsenek elektromos elemek (lámpák, fűtőtestek, háztartási készülékek stb.) nem érintkezhetnek a biztonsági hálóval vagy annak belsejében, mert ez halálos áramütést okozhat. árammal.

- Egynél több ember soha nem ugrálhat a trambulinon. Több ember ugrása ütközést okozhat, ill más személyek kilökődése és ezáltal sérülés.

- Mivel a trambulín felülete a talaj felett van, az ajtón keresztül a trambulínra való belépéskor fennáll a leesés veszélye hálózatok. A trambulínra való be- vagy kilépéskor mindig tartsa a gyerekeket, hogy elkerülje a sérülésveszélyt.

Csak a hálóajtót használja a belépéshez.

- Időjárási viszonyok – Különös óvatossággal kell eljárni, ha az időjárási viszonyok megváltoznak. Főleg nedves időben a felületek csúszósak lehetnek, és a nyelv és az ajkak hozzátapadhatnak a fémrészekhez fagyponthoz alatti hőmérsékleten. Melegebb és napos időben az alkatrészek felforrósodhatnak, ezért használat közben rendszeresen ellenőrizni kell a hőmérsékletet, különösen a fém alkatrészeket.

A trambulín gondozása és karbantartása

- Minden terméknel fontos, hogy a készüléket rendszeresen és gyakran ellenőrizze egy felnőtt. A komplett termékeket legalább havonta egyszer ellenőrizni kell, különös figyelmet kell fordítani az illesztésekre és a rögzítésekre. Ha egyes alkatrészekon kopás jelei mutatkoznak, akkor lehet, hogy ki kell őket cserélni. Ennek elmulasztása a termék meghibásodásához és sérüléshez vezethet.

- A terméket addig nem szabad használni, amíg megfelelően és teljesen fel nem szerelték és ellenőrizték. A horganyzott csőtermékek esetenként karbantartást igényelhetnek. Ha felületi rozsdá lép fel, drótkéfével vagy durva csiszolópapírral távolítsa el, és a felületet nem mérgező festékkel kezelje.

- A biztonsági háló sérülésének elkerülése érdekében ne engedjen be háziállatokat vagy más állatokat. Karmaik és fogaik károsíthatják a hálót és a trambulín felületét.

- Ügyeljen arra, hogy ne gyújtsanak tüzet elég közel ahhoz, hogy veszélyeztessék a trambulint és a biztonsági hálót. Szeles időben a szikrák és a parázs jelentős távolságokra terjedhetnek, és lyukakat égethetnek a védőháló hálójában, valamint a trambulín felületén.

- Bármely nagyméretű trambulín, védőhálójával vagy anélkül, erős szélben elrepülhet, és sérülést vagy más tárgyak károsodását okozhatja. Ilyen körülmények között javasoljuk, hogy távolítsa el a biztonsági hálót és tárolja száraz helyen, vagy használjon rögzítőkészletet.

Jelen termékre eladó az első tulajdonosnak 2 év jótállást nyújt

A jótállás nem vonatkozik az alábbiak következtében keletkezett meghibásodásokra:

1. felhasználó hibájából keletkezett sérülések, azaz a termék meghibásodása a helytelen összeszerelés, szakszerűtlen javítás, a nem rendeltetésszerű használat, mely ellentétes a garancia levélben leírtakkal
2. nem megfelelő vagy elmaradt karbantartás
3. mechanikai sérülések
4. egyes részek természetes kopása mindennapos használat következtében (pl. gumi és műanyag alkatrészek, mozgó mechanizmusok)
5. elkerülhetetlen esemény, természeti katasztrófák
6. szakszerűtlen beavatkozások
7. nem megfelelő használat vagy alkalmatlan elhelyezés, túl alacsony vagy túl magas hőmérséklet, víz hatása, aránytalan nyomás vagy ütések, szándékosan megváltoztatott design, forma vagy méretek

Figyelmeztetés:

1. A jótállás ideje alatt a termék minden olyan meghibásodása kijavításra kerül, amelynek oka gyártási hiba vagy hibás anyag úgy, hogy a termék rendes használatra alkalmas legyen.
2. A reklamáció kizárólag írásban tehető, a termék típusának pontos megjelölésével, a hiba leírásával, illetve a vásárlást igazoló dokumentum bemutatásával

Copyright – szerzői jogok

A MASTER SPORT s.r.o. társaság a jelen használati útmutató tartalmához kapcsolódó minden szerzői jogot fenntartja. A szerzői jog megtiltja a jelen használati útmutató bármely részének, illetve egészének másolását harmadik fél által, a társaság előzetes és kifejezett hozzájárulása nélkül. A MASTER SPORT s.r.o. társaság nem vállal felelősséget a jelen használati útmutatóban közölt információk felhasználásáért, bármilyen szabadalomért nem vállal semmilyen felelősséget.



Plasa de protectie MASTER pentru trambuline 300 x 210 cm MASOCHS300-210



Instructiuni de folosire

Vă mulțumim că ați achiziționat produsul nostru

Supravegherea adulților:

- Necesită asamblare adultă
- Copiii care folosesc o trambulina cu plasa de siguranță trebuie să fie supravegheați de un adult.

Protejați copiii:

- Evitați caderea și strangularea
- Ieșiți doar prin deschizătura din plasă și aveți grijă.
- Ajutați copiii mici să intre și să iasă din plasa de siguranță.

1. Pachetul contine:

No.	Descriere	Cantitate
1	Tijă galvanizată (cu spumă lungă)	8
2	Tijă galvanizată (cu spumă scurtă)	8
3	cleamă de oțel	16
4	Set de șuruburi	16
5	A coase	1
6	Delimitator	16
7	Capac pentru tija	8
8	Acoperi	8
9	Piuliță de siguranță	16
10	Cheie	1

2. Desenul pieselor:

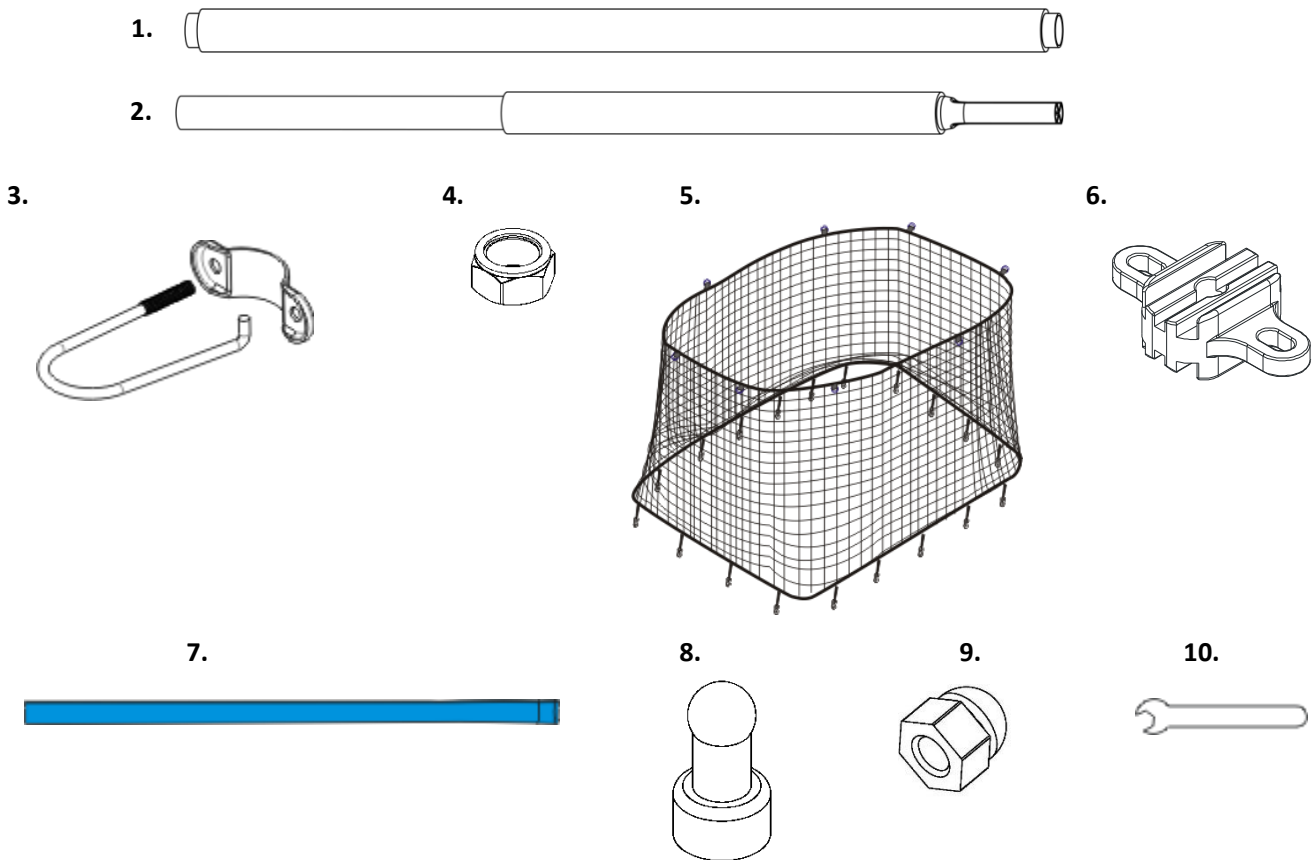

ATENȚIE: CITIȚI ȘI URMAȚI INSTRUCȚIUNILE ÎNAINTE DE MONTAREA ȘI UTILIZAREA PRODUSULUI.

Compoziția produsului**PASUL 1**

Atașați cele 2 părți ale tijelor așa cum se arată în Figura 1. Atașați capacul la capătul tijei.

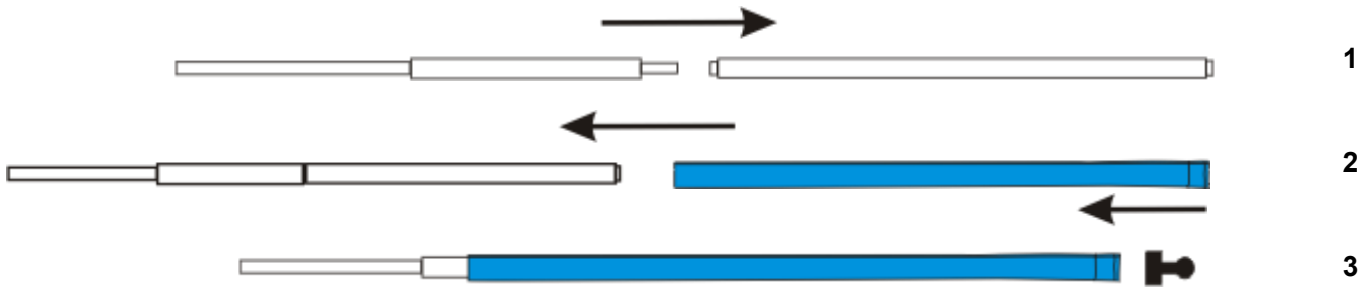
**PASUL 2:**

ATAȘAȚI BARELE LA BAZĂ A TRAMPOLINEI CU CILEMA DE OȚEL. ODATA CE AI TOATE LANSETELE, AR TREBUI SA ARATE CA IN IMAGINEA #4.

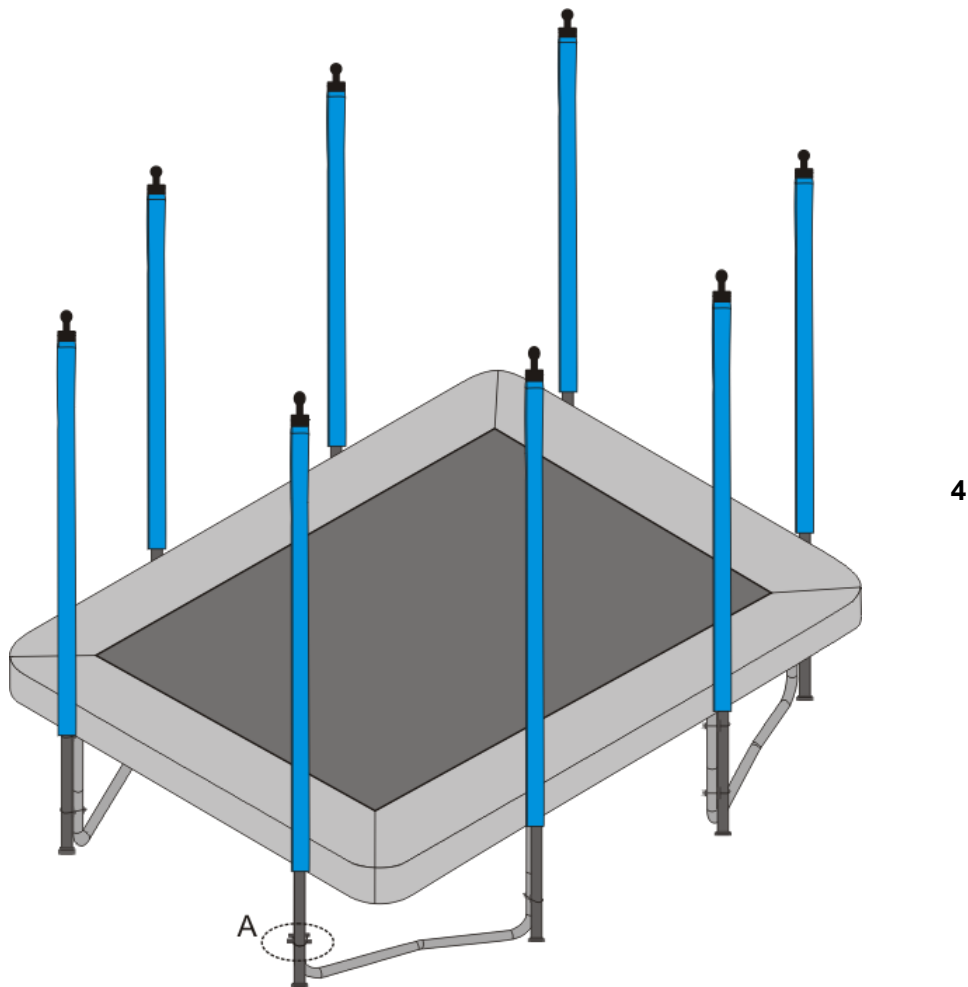

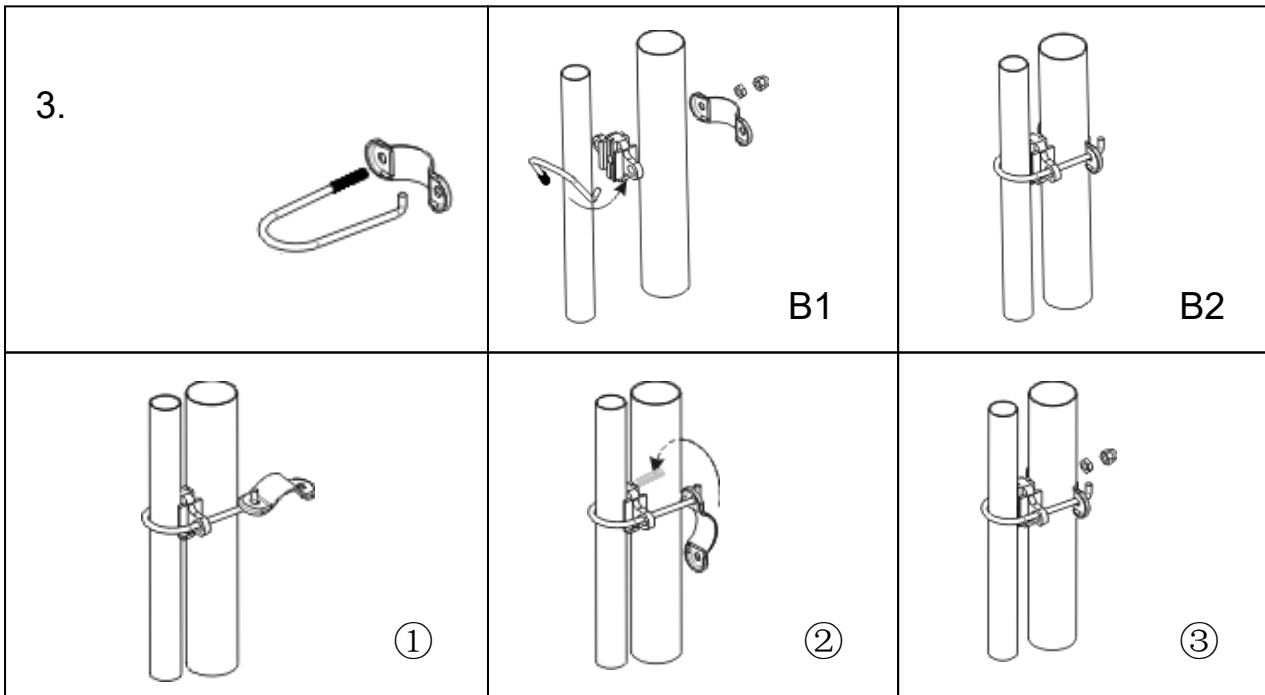

Foarte important, citiți înainte de a instala clema de oțel:

Înclinați șurubul în formă de U prin găurile din distanțierul din plastic. Treceți partea cârlig printr-un orificiu din placa de oțel și rotiți placa astfel încât celălalt orificiu din placă să treacă prin șurubul U. A se vedea figurile 1, 2 și 3.

După asamblare, este posibil să descoperiți că clema este îndoită, nu va afecta funcționarea corectă.

Șuruburile trebuie să fie în interiorul de jos a trambulinei. Clemele pot fi puse numai pe picioare de trambulina, nu pe partea T!

PASUL 3

Întindeți plasa (5). Găsiți panoul cu deschizătură și aliniați plasa la locul în care doriți intrarea în trambulină. Marginea cu bucla de agățare pre-cusută se află în partea de sus a plasei și se va agăța de partea de sus a stâlpului. (Vezi B)

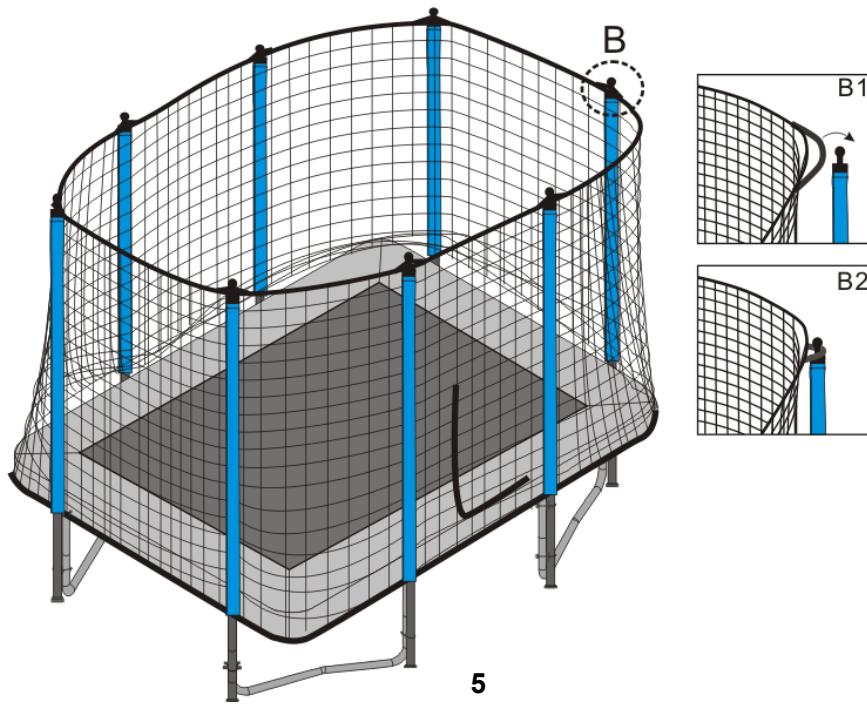

PASUL 4:

Agățați partea inferioară a plasei așa cum se arată în imagine.

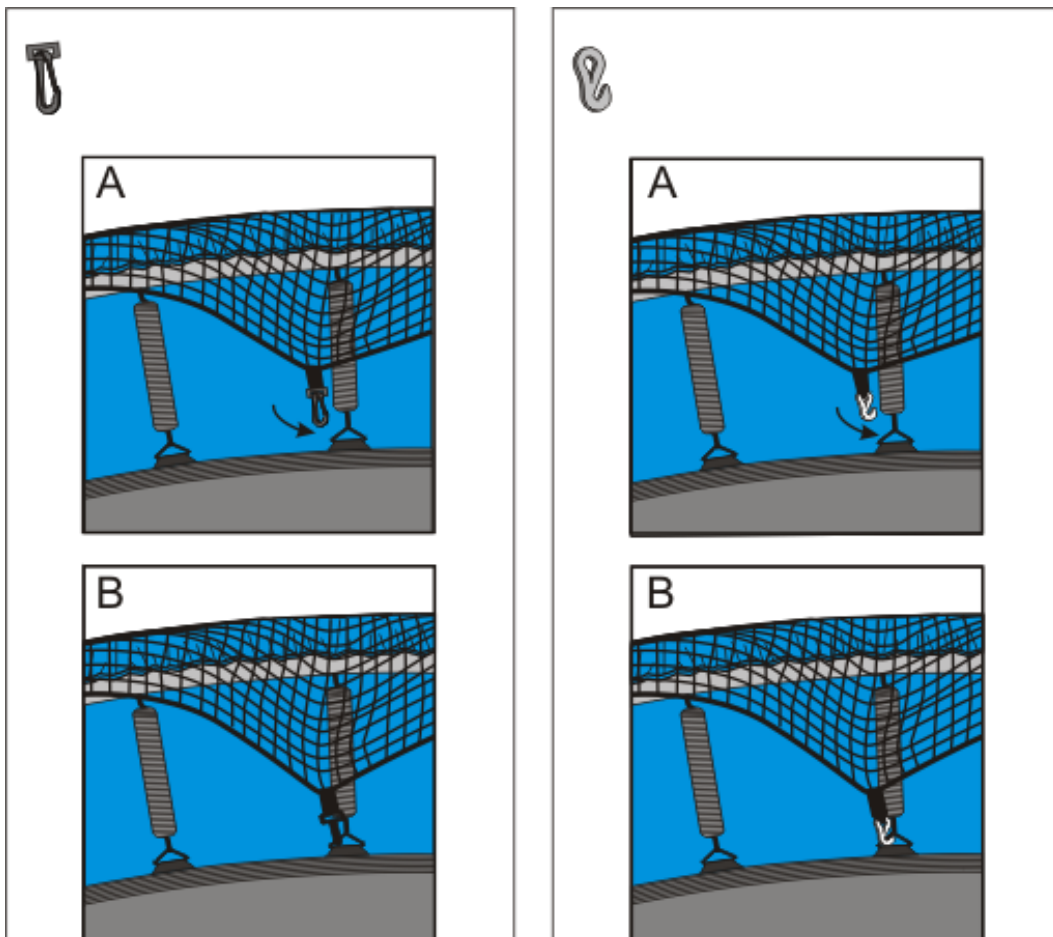

PASUL 5: Agățați cârligul de plastic în ordinea prezentată în Figura 6.

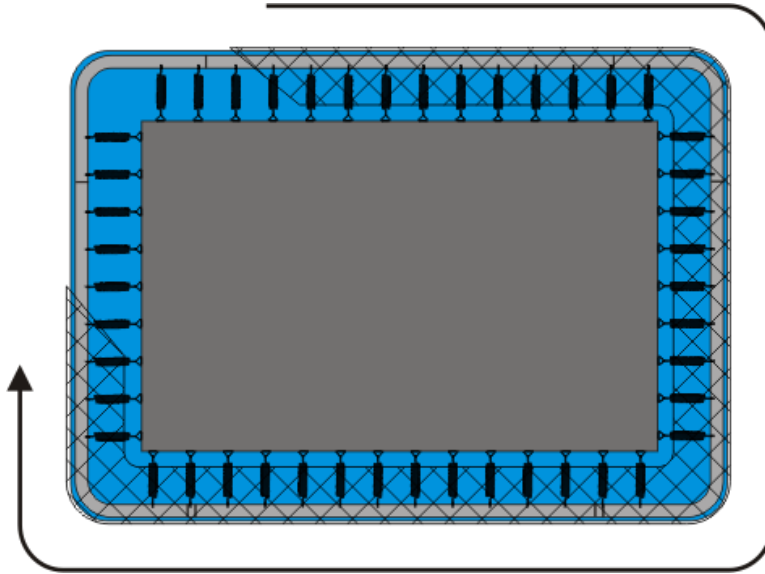

6

PASUL 6

DACĂ PLASA ESTE LASATĂ CA ÎN FIGURA 7, VA FI NECESARĂ MAI MULTĂ FORȚĂ PENTRU A TRAGA PLASA ÎN JOS (VOR FI NECESARĂ 2 ADULȚI). ATUNCI NETUL VA FI SUFICIENT TENSIONAT.



7

AVERTISMENT IMPORTANT!!

ACUM REVENȚI LA ÎNCEPUT ȘI VERIFICAȚI DUBLU TOATE CÂRGELE DE ATAȘARE PENTRU A SE ASIGURĂ CĂ ȚI ȚI ATAȚI TOATE CRESTANȚELE ȘI ȘURUBILE, ÎN CÂT PLASA SĂ SĂ ȚINE SUS. DACĂ NU, PLASA DE SIGURANȚĂ NU VA FUNCȚIONA CORECT.

Important - vă rugăm să citiți!

Avertisment - reguli de bază de siguranță:

Vă rugăm să citiți manualul înainte de utilizare și să-l păstrați pentru referințe ulterioare.

- Asigurați-vă că plasa de siguranță este atașată corect așa cum se arată în manual.
 - Copiii nu trebuie să folosească niciodată trambulina fără supravegherea unei persoane responsabile cu cunoștințe de utilizare a trambulinei.
 - Copiii nu trebuie să fie niciodată nesupravegheați în interiorul plasei.
 - Păstrați întotdeauna la îndemână instrucțiunile de siguranță atunci când utilizați trambulina împreună cu plasa de siguranță.
 - Nu urcați, balansați sau săriți pe panourile individuale ale plasei de siguranță.
 - Dacă materialul de pe plasa de siguranță este deteriorat, nu folosiți trambulina.
 - Plasa de siguranță este dezvoltată pentru a reduce posibilitatea de ranire la caderea de pe trambulina, nu poate proteja împotriva - toate rănilor.
 - Nu lăsați copiii să aibă obiecte sau jucării în interiorul plasei.
 - Vă rugăm să citiți avertismentele suplimentare și informațiile de utilizare înainte de utilizare.
 - Doar pentru uz casnic. Numai pentru uz exterior
 - Trambulina trebuie să fie echipată cu plasa de siguranță dacă lungimea/diametrul/diagonala cadrului trambulinei este mai mare de 2,5m
 - Plasa trebuie înlocuită la fiecare 2 ani
- Păstrați aceste informații pentru referințe viitoare.

Întreținere și utilizare

Pliere - această plasă de siguranță trebuie să fie pliată de un adult. Trebuie asamblat secvențial în prealabil pașii dați. Dacă 2 persoane pliază plasa, va fi mai ușor de pliat. Această plasă conține părți mici și nu este potrivit pentru copii sub 3 ani. Înainte de asamblare, verificați dacă pachetul conține toate piesele. Dacă vor unele piese lipsesc, nu pliați plasa și așteptați să fie completată.

Amplasare – trambulina trebuie așezată pe o suprafață plană și netedă, bine luminată. Pentru niciunul sub nicio formă nu trebuie construită pe suprafețe dure precum asfalt și beton. Trebuie să existe o zonă liberă în jurul trambulinei 2 metri și în jur de 7 metri zona trebuie să fie curată. Vă recomandăm să așezați trambulina pe iarbă, nisip sau suprafața de joc potrivită pentru aceasta trambulina. Nu puneți niciodată nimic sub trambulină. **Informații de siguranță**

- Această rețea este destinată uzului casnic, numai pentru persoanele peste 6 ani. Nu este o suprafață care sărită. Rețeaua este

destinate pentru:

- (1) Controlul intrării și ieșirii pe trambulină,
- (2) Pentru a vă simți în siguranță, mențineți coordonarea în timp ce săriți, mișcați-vă fără teama de a cădea de pe trambulină și

posibile leziuni.

- Adulții trebuie să supravegheze întotdeauna copiii și să-i avertizeze să nu facă lucruri ilegale pe trambulină sau exerciții de jocuri de noroc.
- Verificați în mod regulat dacă:
 - copiii nu au adus alte obiecte la trambuline
 - verificați activitatea copiilor pe trambulina
 - condițiile din interiorul rețelei când o folosesc copiii
 - modul în care copiii intra și ies din trambulina.
- Copiii nu trebuie să poarte cască de bicicletă în timp ce sar.
- Partea principală a trambulinei este din oțel și conduce curentul electric. Fără obiecte electrice (lumini, încălzitoarele, aparatele de uz casnic etc.) nu trebuie să fie în contact cu sau în interiorul plasei de siguranță, ar putea exista un șoc electric fatal. prin curent.
- Mai mult de o persoană nu poate să sară niciodată pe trambulină. Săritul mai multor persoane poate provoca o coliziune sau

ejectarea altor persoane și astfel rănirea.

- Deoarece suprafața trambulinei este deasupra solului, există riscul de a cădea la intrarea în trambulina prin usa rețelelor. Țineți întotdeauna copiii în brațe când intrați sau ieșiți din trambulină pentru a evita riscul de rănire.

Folosiți doar ușa de plasă pentru a intra.

- Condiții meteorologice – Ar trebui să se acorde o atenție deosebită atunci când condițiile meteorologice se schimbă. În special pe vreme umedă, suprafețele pot fi alunecoase, iar limba și buzele se pot lipi de părțile metalice la temperaturi sub zero. Pe vreme mai caldă și însorită, piesele se pot încălzi și temperatura trebuie verificată regulat în timpul utilizării, în special piesele metalice.

Îngrijirea și întreținerea trambulinei dvs

- Pentru toate produsele, este important ca dispozitivul să fie verificat regulat și frecvent de către un adult. Produsele complete trebuie inspectate cel puțin o dată pe lună și trebuie acordată o atenție deosebită îmbinărilor și fixărilor. Dacă unele piese prezintă semne de uzură, este posibil să fie nevoie să fie înlocuite. Nerespectarea acestui lucru poate duce la defectarea produsului și vătămări.

- Produsul nu trebuie utilizat până când nu este instalat și inspectat corect și complet. Produsele de țevi galvanizate pot necesita întreținere ocazională. Dacă apare rugină la suprafață, aceasta trebuie îndepărtată fie cu o perie de sârmă, fie cu hârtie abrazivă grosieră, iar suprafața trebuie tratată cu o vopsea netoxică.

- Pentru a preveni deteriorarea plasei de siguranță, nu lăsați animalele de companie sau alte animale înăuntru. Ghearele și dinții lor pot deteriora suprafața plasei și a trambulinei.

- Asigurați-vă că niciun foc nu este aprins suficient de aproape pentru a vă pune în pericol trambulina și plasa de siguranță. În condiții de vânt, scânteile și jarul pot parcurge distanțe considerabile și pot arde găuri în plasa plasei de siguranță, precum și pe suprafața trambulinei.

- Orice trambulina mare, cu sau fără plasa de siguranță, poate fi suflată de vânt puternic și poate cauza ranire sau deteriorare a altor articole. În aceste condiții, vă recomandăm să scoateți plasa de siguranță și să o depozitați într-un loc uscat sau să folosiți un kit de ancorare pentru a o fixa.

Vânzătorul garantează acest produs primului proprietar timp de 2 ani de la data vânzării.

Termeni de garanție:

- Produsul este garantat cumpărătorului pentru o perioadă de 24 de luni de la data achiziției.

- În timpul perioadei de garanție, orice defecte ale produsului cauzate de un defect de fabricație sau de un material defectuos al produsului vor fi corectate astfel încât articolul să poată fi utilizat în mod corespunzător

- drepturile de garanție nu se aplică defectelor cauzate de: deteriorări mecanice, evenimente inevitabile, dezastre naturale, intervenții neprofesionale, manipulare sau amplasare necorespunzătoare, temperaturi scăzute sau ridicate, expunere la apă, presiune excesivă și șocuri, modificarea intenționată a designului, formei sau dimensiunilor

- în principiu, reclamațiile trebuie să fie făcute în scris, cu menționarea defectului și o copie a bonului fiscal

- garanția poate fi solicitată numai de la organizația de la care a fost achiziționat produsul

Drepturi de autor

MASTER SPORT s.r.o. își rezervă toate drepturile de autor asupra conținutului acestui manual. Drepturile de autor interzic reproducerea unor părți din acest manual sau în întregime de către o terță parte fără acordul expres al MASTER SPORT s.r.o. MASTER SPORT s.r.o. nu își asumă nicio răspundere pentru niciun brevet pentru utilizarea informațiilor conținute în acest manual.



Zaščitna mreža MASTER za trampolin 300 x 210 cm MASOCHS300-210

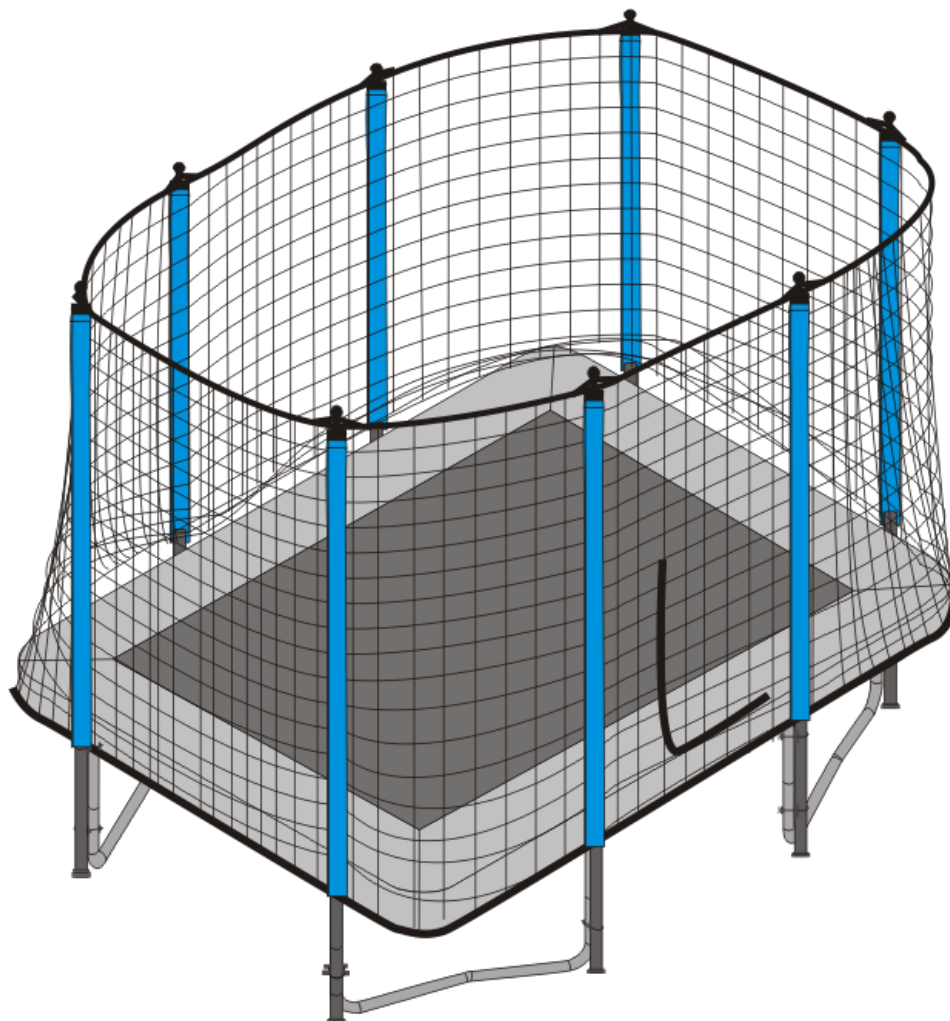

Navodila za uporabo

Zahvaljujemo se vam za nakup našega izdelka

Nadzor odraslih:

- Zahteva sestavljanje odraslih
- Otroci, ki uporabljajo trampolin z varnostno mrežo, morajo biti pod nadzorom odrasle osebe.

Zaščitite otroke:

- Izogibajte se padcem in davljenju
- Izstopajte samo skozi odprtino v mreži in bodite previdni.
- Pomagajte majhnim otrokom vstopiti in izstopiti iz varnostne mreže.

1. Paket vsebuje:

Št.	Opis	Zn.
1	Pocinkana palica (z dolgo peno)	8
2	Pocinkana palica (s kratko peno)	8
3	jeklena objemka	16
4	Komplet vijakov	16
5	Šivati	1
6	Ločilo	16
7	Pokrov palice	8
8	Pokrov	8
9	Varnostna matica	16
10	Ključ	1

2. Risba delov:

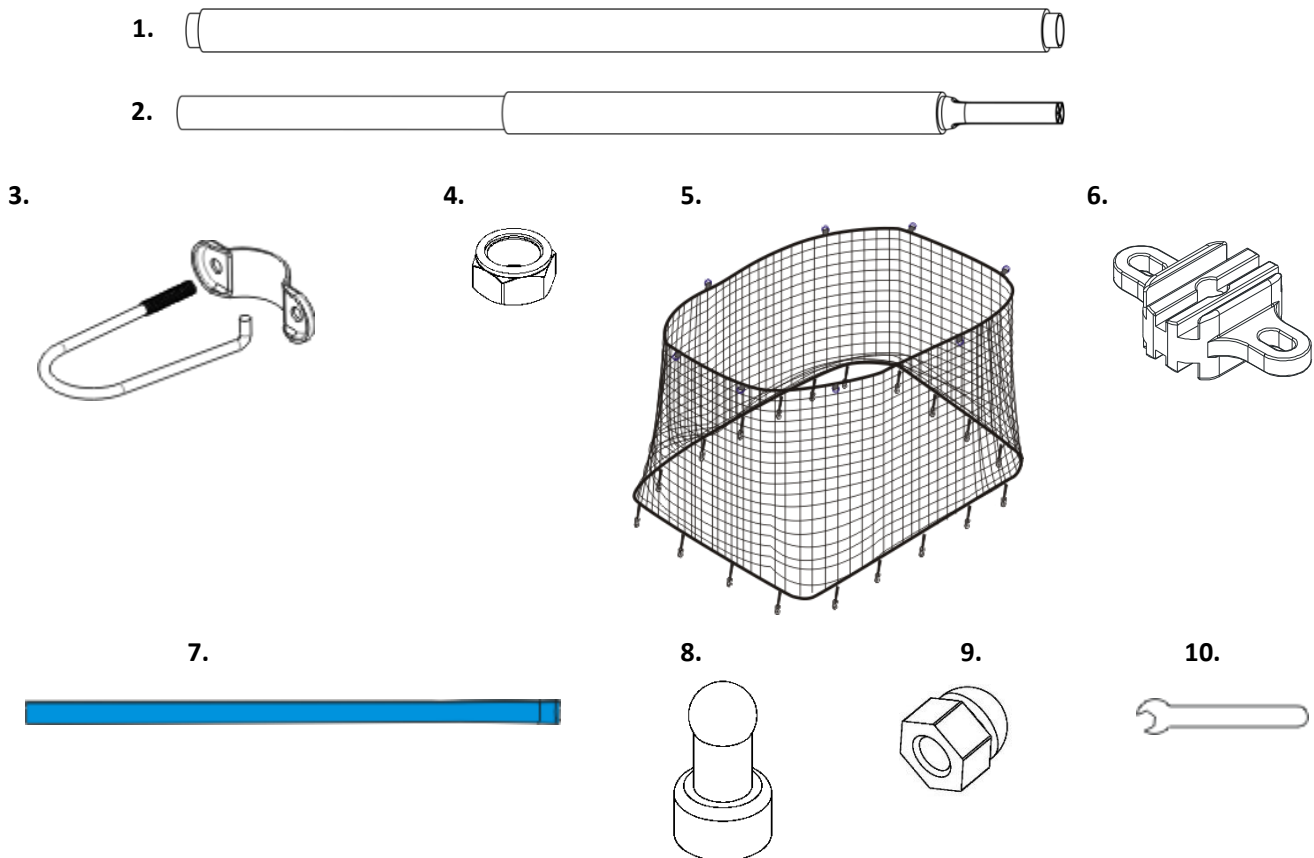

POZOR: PREBERITE IN UPOŠTEVAJTE NAVODILA PRED SESTAVLJANJEM IN UPORABO IZDELKA.

Sestava izdelka**KORAK 1**

Pritrdite 2 dela palice, kot je prikazano na sliki 1. Pritrdite pokrovček na konec palice.

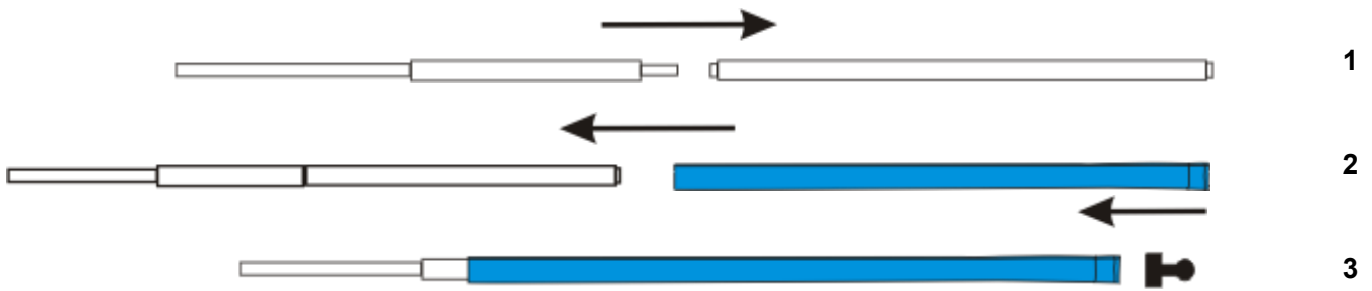
**2. KORAK:**

PRITRDI PALICE NA PODLOGO TRAMPOLINA Z UPORABO JEKLENE OBJEMKE. KO BOSTE IMELI VSE PALICE, BI MORALO IZGLEDATI KOT SLIKA ŠT. 4.

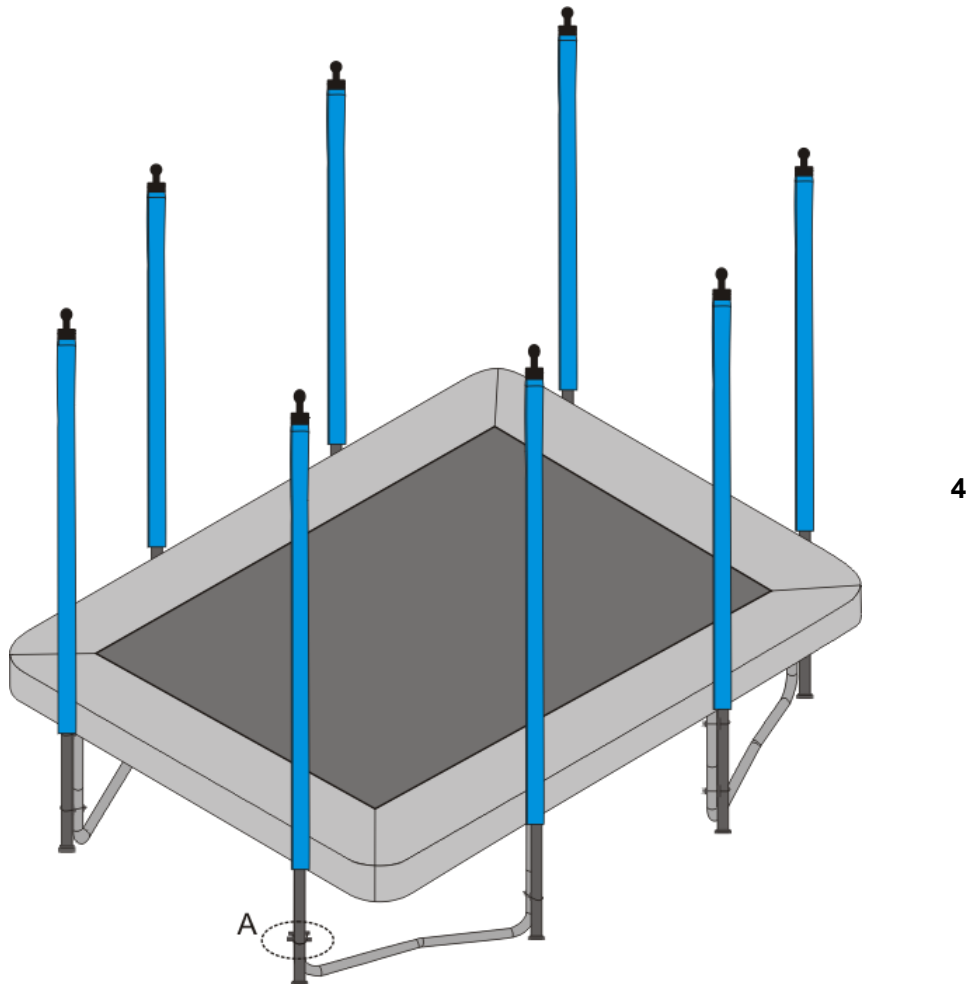

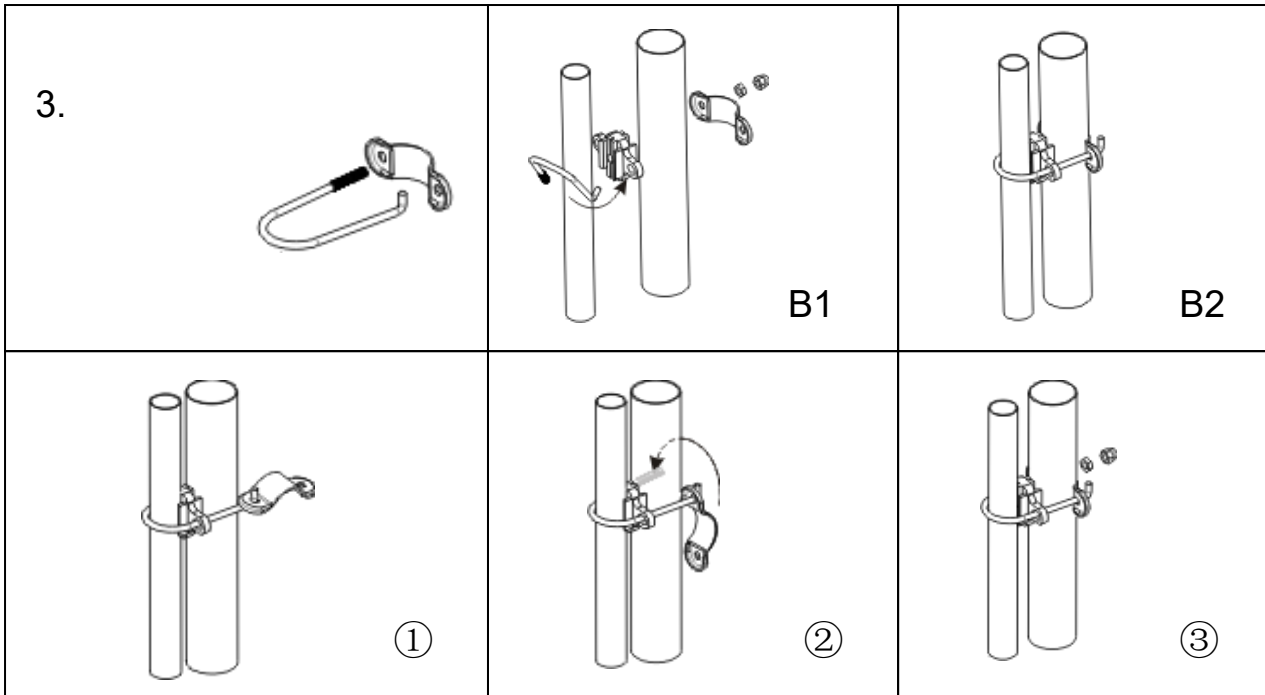

Zelo pomembno, preberite pred namestitvijo jeklene objemke:

Vijak v obliki črke U nagnite skozi luknje v plastičnem distančniku. Stran s kavljem speljite skozi eno luknjo v jekleni plošči in zavrtite ploščo tako, da bo druga luknja v plošči potekala skozi U-sornik. Glej sliko 1, 2 in 3.

Po montaži lahko ugotovite, da je objemka upognjena, kar ne bo vplivalo na pravilno delovanje.

Vijaki morajo biti na notranji strani dna trampolina. Objemke lahko namestite samo na trampolin noge, ne na T delu!

3. KORAK

Razpnite mrežo (5). Poiščite ploščo z odprtino in poravnajte mrežo na mesto, kjer želite vhod v trampolin. Rob z vnaprej prišito zanko za obešanje je na vrhu mreže in se bo zaskočil na vrh palice. (Glej B)

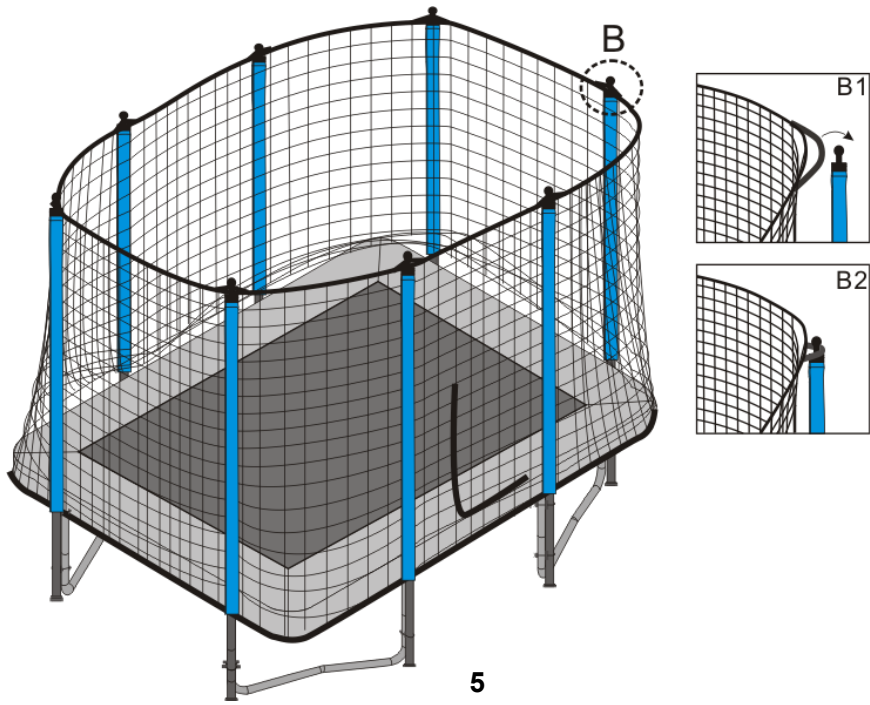

KORAK 4:
Spodnji del mreže zataknite, kot je prikazano na sliki.

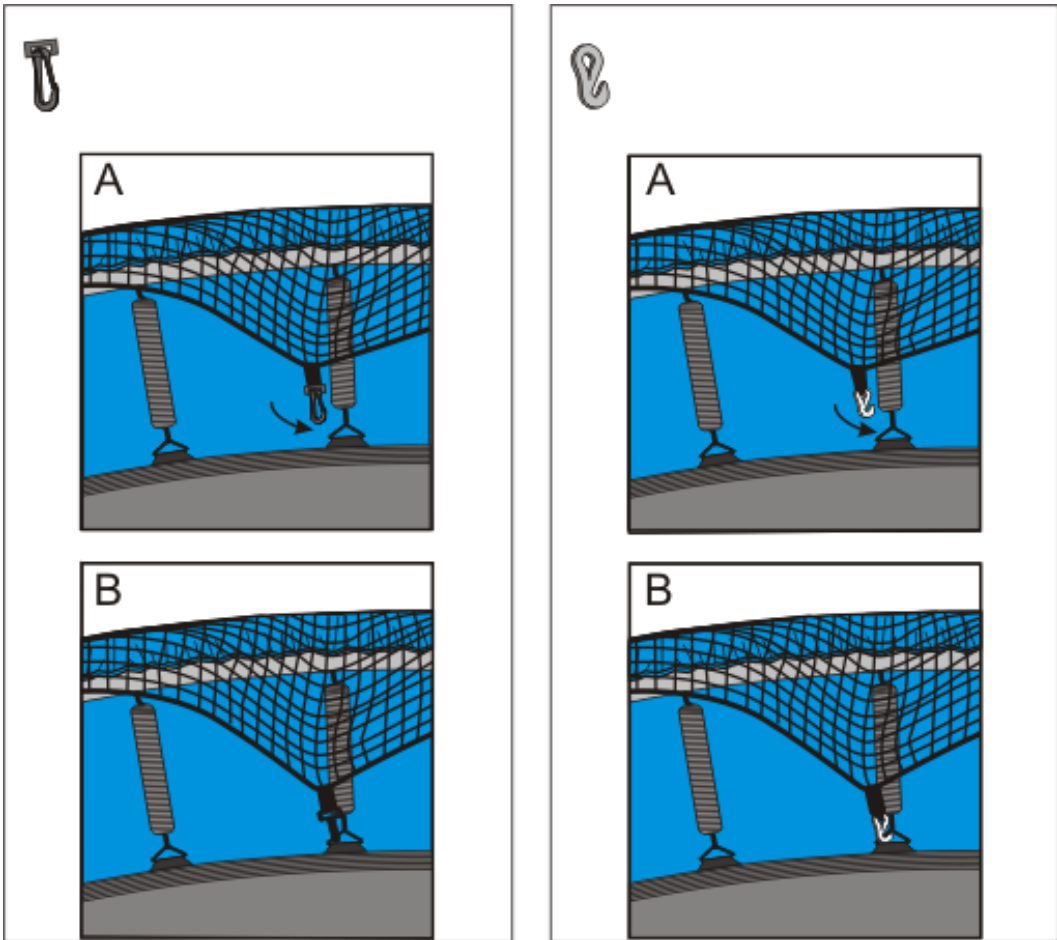

KORAK 5: Zatakните plastični kavelj v vrstnem redu, prikazanem na sliki 6.

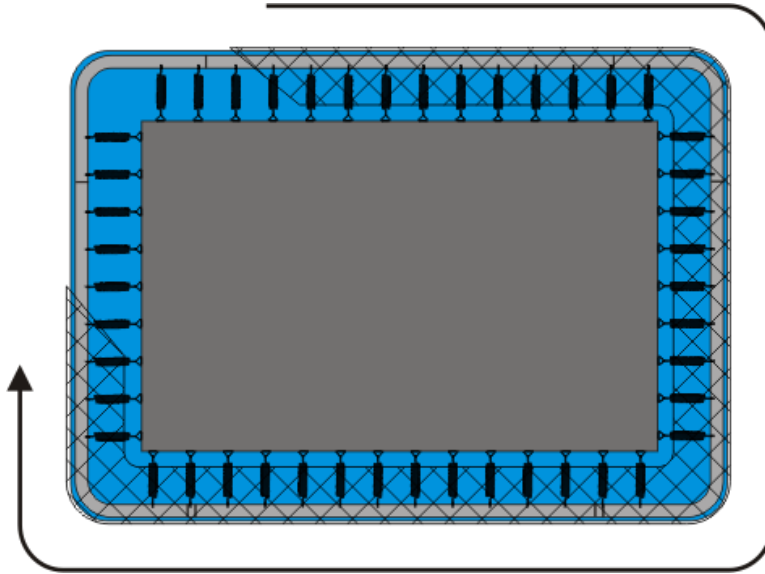

6

6. KORAK

ČE JE MREŽA ZRAHBLJA, KOT PRIKAŽUJE SLIKA 7, BO POTREBNA VEČ SILE, DA MREŽO POTEGETE NAVZDOL (POTREBNA BOSTA 2 ODRASLA). POTEM BO MREŽA DOVOLJ NAPETA.



7

POMEMBNO OPOZORILO!!

ZDAJ SE VRNITE NA ZAČETEK IN DVOJNO PREVERITE VSE KAVLJE ZA PRITRDITEV, DA SE PREPRIČATE, DA STE PRIPELI VSE HLAČNICE IN VIJAKE, TAKO DA MREŽA STOJI. V NASPROTNEM PRIMERU VARNOSTNA MREŽA NE BO DELOVALA PRAVILNO.

Pomembno - preberite!**Opozorilo - osnovna varnostna pravila:**

Pred uporabo preberite priročnik in ga shranite za prihodnjo uporabo.

- Prepričajte se, da je varnostna mreža pravilno pritrjena, kot je prikazano v priročniku.
- Otroci nikoli ne smejo uporabljati trampolina brez nadzora odgovorne osebe, ki pozna uporabo trampolina.
- Otroci v mreži nikoli ne smejo biti brez nadzora.
- Ko uporabljate trampolin skupaj z zaščitno mrežo, imejte varnostna navodila vedno pri roki.
- Ne plezajte, gugajte se ali skačite na posamezne plošče zaščitne mreže.
- Če je material na varnostni mreži poškodovan, ne uporabljajte trampolina.
- Varnostna mreža je razvita tako, da zmanjša možnost poškodb pri padcu s trampolina, ne more zaščititi pred vse poškodbe.
- Otrokom ne dovolite, da bi imeli v mreži kakršne koli predmete ali igrače.
- Pred uporabo preberite dodatna opozorila in informacije o uporabi.
- Samo za domačo uporabo. Samo za zunanjo uporabo
- Trampolin mora biti opremljen z varnostno mrežo, če je dolžina/premer/diagonala okvirja trampolina večja od 2,5 m.
- Mrežo je treba zamenjati vsaki 2 leti

Te informacije shranite za prihodnjo uporabo.

Vzdrževanje in uporaba

Zložljiva - to varnostno mrežo mora zložiti odrasla oseba. Vnaprej ga je treba sestaviti zaporedno danih korakov. Če 2 osebi zložita mrežo, jo bo lažje zložiti. Ta mreža vsebuje majhne dele in jih ni primerno za otroke mlajše od 3 let. Pred sestavljanjem preverite, ali paket vsebuje vse dele. Če bodo nekateri deli manjkajo, mreže ne zlagajte in počakajte, da se dopolni.

Postavitev – trampolin mora biti postavljen na ravno in gladko površino, ki je dobro osvetljena. Za nobenega v nobenem primeru se ne sme graditi na trdih površinah, kot sta asfalt in beton. Okoli trampolina mora biti prosto območje 2 metra in približno 7 metrov mora biti območje čisto. Priporočamo postavitev trampolina na travo, pesek oz igralna površina, primerna za ta trampolin. Pod trampolin nikoli ne postavljajte ničesar.

Varnostne informacije

- To omrežje je namenjeno domači uporabi, samo za osebe, starejše od 6 let. To ni odbojna površina. Omrežje je namenjeno za:

(1) Kontrola vstopa in izstopa na trampolin,

(2) Da se počutite varno, ohranjajte koordinacijo med skakanjem, se premikajte brez strahu pred padcem s trampolina in možne poškodbe.

- Odrasli morajo vedno nadzorovati otroke in jih opozarjati, naj ne počnejo nedovoljenih stvari na trampolinu ali vaje za igre na srečo.

- Redno preverjajte, ali:

- otroci na trampolin niso prinašali drugih predmetov

- preverite aktivnost otrok na trampolinu

- razmere znotraj omrežja, ko ga uporabljajo otroci

- kako otroci vstopajo in izstopajo iz trampolina.

- Otroci med skakanjem ne smejo nositi kolesarske čelade.

- Glavni del trampolina je iz jekla in prevaja električni tok. Brez električnih elementov (luči,

grelniki, gospodinjski aparati itd.) ne smejo biti v stiku z varnostno mrežo ali znotraj nje, lahko pride do smrtnega električnega udara. po toku.

- Več kot ena oseba ne sme nikoli skočiti na trampolin. Naskok več ljudi lahko povzroči trk oz izmet drugih oseb in s tem poškodbe.

- Ker je površina trampolina nad tlemi, obstaja nevarnost padca pri vstopu v trampolin skozi vrata omrežja. Pri vstopu ali izstopu s trampolina vedno držite otroke, da se izognete nevarnosti poškodb. Za vstop uporabite le mrežna vrata.

- Vremenske razmere – Posebna pozornost je potrebna ob spremembi vremenskih razmer. Zlasti v mokrem vremenu so lahko površine spolzke, jezik in ustnice pa se lahko pri temperaturah pod ničlo prilepijo na kovinske dele. V toplejšem in sončnem vremenu se deli lahko segrejejo, zato je treba med uporabo redno preverjati temperaturo, zlasti kovinskih delov.

Nega in vzdrževanje vašega trampolina

- Za vse izdelke je pomembno, da napravo redno in pogosto pregleduje odrasla oseba. Celotne izdelke je treba pregledati vsaj enkrat mesečno, posebno pozornost pa je treba posvetiti spojem in pritrditvam. Če nekateri deli kažejo znake obrabe, jih je morda treba zamenjati. Če tega ne storite, lahko pride do okvare izdelka in poškodb.

- Izdelka ne smete uporabljati, dokler ni pravilno in v celoti nameščen in pregledan. Izdelki iz pocinkanih cevi bodo morda zahtevali občasno vzdrževanje. Če se pojavi površinska rja, jo je treba odstraniti z žično krtačo ali grobim brusnim papirjem in površino obdelati z nestrupeno barvo.

- Da preprečite poškodbe varnostne mreže, v notranjost ne puščajte hišnih ljubljencev ali drugih živali. Njihovi kremplji in zobje lahko poškodujejo mrežo in površino trampolina.

- Prepričajte se, da ogenj ni prižgan dovolj blizu, da bi ogrozil vaš trampolin in varnostno mrežo. V vetrovnih razmerah lahko iskre in žerjavica prepotujejo precejšnje razdalje in zažgejo luknje v mreži zaščitne mreže in površini trampolina.

- Vsak velik trampolin, z varnostno mrežo ali brez, lahko močan veter odnese stran in povzroči poškodbe ali škodo na drugih predmetih. V teh pogojih priporočamo, da zaščitno mrežo odstranite in jo shranite na suhem mestu ali pa za pritrditev uporabite komplet sider.

Prodajalec daje garancijo za ta izdelek prvemu lastniku 2 leti od datuma prodaje.

Garancijski pogoji

- kupec ima za skuter garancijsko dobo 24 mesecev od dneva nakupa.
- med garancijskim obdobjem bodo vse okvare izdelka, ki so posledica proizvodne napake ali okvarjenega materiala izdelka, odstranjene, tako da bo artikel mogoče pravilno uporabljati.
- Garancijske pravice ne veljajo za napake, ki so posledica:
 - mehanske poškodbe
 - neizogiben dogodek, naravna nesreča
 - nestrokovni posegi
 - zaradi nepravilnega ravnanja ali neustrezne lokacije, delovanja nizke ali visoke temperature, vpliva vode, nesorazmernega pritiska in udarcev, namerno spremenjene konstrukcije, oblike ali dimenzij
- Reklamacije so praviloma pisne s podatki o okvari in potrjenim garancijskim listom.
- Garancija se lahko uveljavlja samo pri organizaciji, kjer je bil izdelek kupljen.

Avtorske pravice - Copyright

Podjetje MASTER SPORT s.r.o. si pridržuje vse avtorske pravice za vsebino tega uporabniškega priročnika. Avtorska pravica prepoveduje reproduciranje delov tega priročnika ali celotnega s strani tretjih oseb brez izrecnega soglasja MASTER SPORT s.r.o.. Podjetje MASTER SPORT s.r.o. ne prevzema nobene odgovornosti za kakršen koli patent za uporabo informacij v tem uporabniškem priročniku.